

# TEMA 8: RECEPTORES

## Comunicaciones Inalámbricas

---

Marina Zapater

Primavera 2015

Departamento de Física Aplicada III, Universidad Complutense de Madrid

Cartagena99

CLASES PARTICULARES TUTORÍAS  
LLAMA O ENVÍA WHATSAPP. 689 45 44 70  
ONLINE PRIVATE LESSONS FOR SC  
CALL OR WHATSAPP. 689 45 44 70

## CONTENIDO DEL TEMA:

Este tema se compone de dos grandes bloques:

- **Receptores:** bloques, tipos y parámetros básicos
- Filtros pasivos de RF: Tipos de filtros, respuesta en frecuencia

Cartagena99

CLASES PARTICULARES TUTORÍAS  
LLAMA O ENVÍA WHATSAPP. 689 45 44 70  
ONLINE PRIVATE LESSONS FOR SC  
CALL OR WHATSAPP. 689 45 44 70

## CONTENIDO DEL TEMA:

Introducción

Tipos de receptores

Frecuencias interferentes

Elección de la frecuencia intermedia

Parámetros de los receptores

Selectividad de un receptor

Ruido en un receptor

Sensibilidad de un receptor

Margen dinámico

**Cartagena99**

CLASES PARTICULARES TUTORÍAS  
LLAMA O ENVÍA WHATSAPP. 689 45 44 70  
ONLINE PRIVATE LESSONS FOR SC  
CALL OR WHATSAPP. 689 45 44 70

## INTRODUCCIÓN

---

Cartagena99

CLASES PARTICULARES TUTORÍAS  
LLAMA O ENVÍA WHATSAPP. 689 45 44 70  
ONLINE PRIVATE LESSONS FOR SCIENCE  
CALL OR WHATSAPP. 689 45 44 70

# ESQUEMA BÁSICO DEL RECEPTOR



Funciones de un receptor:

- Amplificar la señal hasta el nivel de entrada necesario para que el demodulador funcione correctamente
- Eliminar interferencias y ruido que llegan al receptor
- Demodular la portadora para obtener la señal en banda base y recuperar la señal

Cartagena99

CLASES PARTICULARES TUTORÍAS  
LLAMA O ENVÍA WHATSAPP. 689 45 44 70  
ONLINE PRIVATE LESSONS FOR SC  
CALL OR WHATSAPP. 689 45 44 70

- Selectividad: capacidad de eliminar señales potencialmente interferentes, o señales no deseadas, cerca de la frecuencia deseada
- Sensibilidad: Nivel mínimo de señal que es capaz de detectar con la calidad deseada
- Fidelidad: capacidad de recibir y demodular la señal sin distorsión

Cartagena99

CLASES PARTICULARES TUTORÍAS  
LLAMA O ENVÍA WHATSAPP. 689 45 44 70  
ONLINE PRIVATE LESSONS FOR SCIENCE  
CALL OR WHATSAPP. 689 45 44 70

## TIPOS DE RECEPTORES

---

Cartagena99

CLASES PARTICULARES TUTORÍAS  
LLAMA O ENVÍA WHATSAPP. 689 45 44 70  
ONLINE PRIVATE LESSONS FOR SCIENCE  
CALL OR WHATSAPP. 689 45 44 70

Podemos clasificar los receptores con arreglo a distintos parámetros:

## ■ Por el esquema de conversión

- Homodino
- Superheterodino
- Receptor de doble conversión de frecuencia

## ■ Por la forma de sintonía

- Fija, discreta, continua

## ■ Por la modulación:

- AM DRI RIII ASK

Cartagena99

CLASES PARTICULARES TUTORÍAS  
LLAMA O ENVÍA WHATSAPP. 689 45 44 70  
ONLINE PRIVATE LESSONS FOR SC  
CALL OR WHATSAPP. 689 45 44 70



- Por la frecuencia de portadora
  - LF, MF, HF, VHF, UHF, Microondas...
- Por el tipo de señales en banda base:
  - Analógicas o digitales
- Por el servicio
  - Audio (telefonía, radiodifusión...)
  - Vídeo
  - Datos

Cartagena99

CLASES PARTICULARES TUTORÍAS  
LLAMA O ENVÍA WHATSAPP. 689 45 44 70  
ONLINE PRIVATE LESSONS FOR SC  
CALL OR WHATSAPP. 689 45 44 70

# TIPOS DE RECEPTORES: HOMODINOS

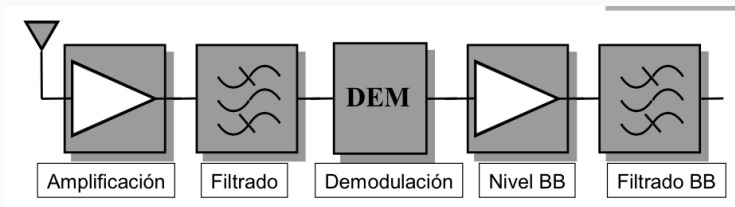

- Ventajas
  - Sencillez y bajo coste
- Inconvenientes
  - Difícil filtrado en RF si  $f_p/B \geq 100$

Cartagena99

CLASES PARTICULARES TUTORÍAS  
LLAMA O ENVÍA WHATSAPP. 689 45 44 70  
ONLINE PRIVATE LESSONS FOR SCIENCE  
CALL OR WHATSAPP. 689 45 44 70

# TIPOS DE RECEPTORES: HETERODINOS

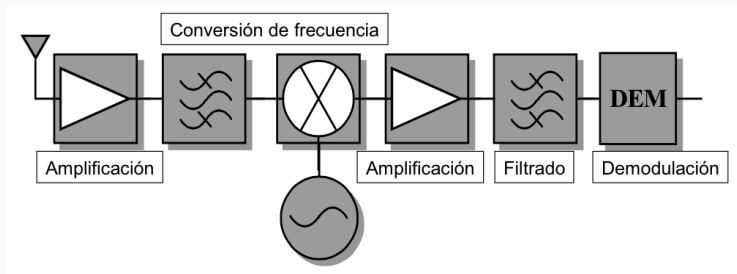

## ■ Ventajas:

- Es difícil y caro tener filtros de ancho de banda relativo ( $B/f_s$ ) por debajo del 1%, sobre todo si queremos sintonía en un margen amplio
- El filtrado se hace sobre una frecuencia más baja
- Se amplifica en dos etapas

Cartagena99

CLASES PARTICULARES, TUTORÍAS  
LLAMA O ENVÍA WHATSAPP. 689 45 44 70  
ONLINE PRIVATE LESSONS FOR SCIENCE  
CALL OR WHATSAPP. 689 45 44 70

# TIPOS DE RECEPTORES: HETERODINOS

Bandas espúrias y frecuencia imagen:

$$f_{\text{Imagen}} = f_s \pm 2f_{\text{FI}}$$

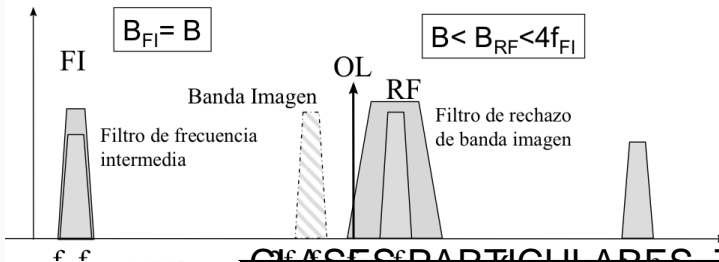

Cartagena99

CLASES PARTICULARES TUTORÍAS  
LLAMA O ENVÍA WHATSAPP. 689 45  
ONLINE PRIVATE LESSONS FOR SC  
CALL OR WHATSAPP. 689 45 44 70

# TIPOS DE RECEPTORES: DE DOBLE CONVERSIÓN

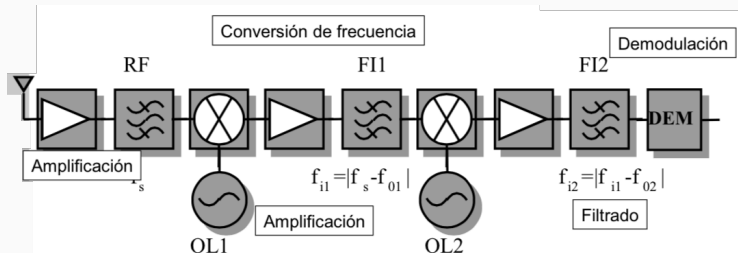

## ■ Ventajas:

- Usamos más de una conversión para tener buena selectividad con filtros no muy complicados o en bandas de sintonía muy amplias
- Una conversión con dos saltos permite eliminar mejor la banda imagen

Cartagena99

CLASES PARTICULARES TUTORÍAS  
LLAMA O ENVÍA WHATSAPP. 689 45 44 70  
ONLINE PRIVATE LESSONS FOR SC  
CALL OR WHATSAPP. 689 45 44 70

# RECEPTOR DE DOBLE CONVERSIÓN HACIA ABAJO

- Se usa en receptores con relación muy grande entre portadora y ancho de banda:  $f_s/B > 5000$
- Se hace una doble conversión hacia abajo (down converter):

$$f_{i1} < f_s, \quad f_{i2} < f_{i1}$$

- $f_{i1}$  se elige para filtrar fácilmente la banda imagen
- Evitamos el uso de filtros muy estrechos



Cartagena99

CLASES PARTICULARES TUTORÍAS  
LLAMA O ENVÍA WHATSAPP. 689 45 44 70  
ONLINE PRIVATE LESSONS FOR SCIENCE  
CALL OR WHATSAPP. 689 45 44 70

# RECEPTOR DE DOBLE CONVERSIÓN HACIA ARRIBA

- Se usa en receptores con un margen relativo de sintonía muy amplio:  $f_{s,max}/f_{s,min} > 30$
- Se hace una primera conversión hacia arriba  $f_{11} > f_{s,max}$  para eliminar fácilmente la banda imagen
- Se hace la segunda conversión hacia abajo  $f_{12} < f_{11}$



Cartagena99

CLASES PARTICULARES TUTORÍAS  
LLAMA O ENVÍA WHATSAPP. 689 45 44 70  
ONLINE PRIVATE LESSONS FOR SCIENCE  
CALL OR WHATSAPP. 689 45 44 70

## FRECUENCIAS INTERFERENTES

---

Cartagena99

CLASES PARTICULARES TUTORÍAS  
LLAMA O ENVÍA WHATSAPP. 689 45 44 70  
ONLINE PRIVATE LESSONS FOR SCIENCE  
CALL OR WHATSAPP. 689 45 44 70



- El mezclador es un componente no lineal que da a la salida todas las mezclas de la señal y sus armónicos:  $f_{m,n} = |nf_0 \pm mf_s|$
- Para que el espúreo alcance el demodulador ha de estar dentro de la banda de paso del filtro de FI. Esto pasa en dos casos:
  - Mezclas armónicas de la señal
  - Mezclas armónicas de las interferencias

Cartagena99

CLASES PARTICULARES TUTORÍAS  
LLAMA O ENVÍA WHATSAPP. 689 45 44 70  
ONLINE PRIVATE LESSONS FOR SC  
CALL OR WHATSAPP. 689 45 44 70

- Mezclas armónicas de la **señal**: un armónico de la señal se mezcla con un armónico del oscilador local y se produce un batido a frecuencia intermedia:

$$f_{m,n} \rightarrow |nf_0 \pm mf_s| = f_i, \quad \frac{f_0}{f_s} = \frac{m \pm 1}{n \pm 1}$$

- Procedente de esta mezcla aparece a la salida una señal que distorsiona la recepción.
- Se evita seleccionando adecuadamente FI y teniendo un rechazo importante de armónicos

Cartagena99

CLASES PARTICULARES TUTORÍAS  
LLAMA O ENVÍA WHATSAPP. 689 45 44 70  
ONLINE PRIVATE LESSONS FOR SC  
CALL OR WHATSAPP. 689 45 44 70

- Mezclas armónicas de las **interferencias**: se mezcla una señal interferente fuera de la banda que se desea recibir con el oscilador local

$$|mf_Y \pm nf_0| = f_i, \quad \frac{f_Y}{f_0} = \left| \frac{n}{m} \pm \frac{1}{m} \frac{f_i}{f_0} \right|$$

- Esta mezcla es más grave, porque el nivel de la interferencia suele ser mayor que el de señal.
- Se reducirá mediante el uso de un mezclador balanceado y la correcta selección de FI

Cartagena99

CLASES PARTICULARES TUTORÍAS  
LLAMA O ENVÍA WHATSAPP. 689 45 44 70  
ONLINE PRIVATE LESSONS FOR SC  
CALL OR WHATSAPP. 689 45 44 70

# CARTA DE PRODUCTOS INTERFERENTES

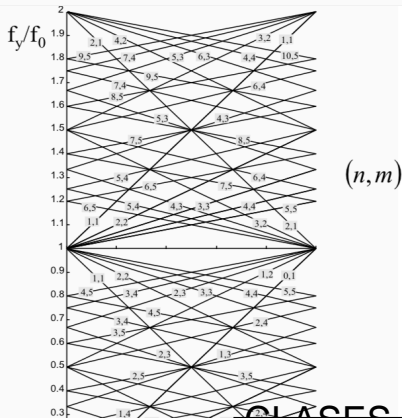

Cartagena99

CLASES PARTICULARES TUTORÍAS  
LLAMA O ENVIA WHATSAPP. 689 45 44 70  
ONLINE PRIVATE LESSONS FOR SCIENCE  
CALL OR WHATSAPP. 689 45 44 70

## EJEMPLO: FRECUENCIAS INTERFERENTES

Consideremos un receptor sintonizable en la banda de 600 a 1200kHz, para el que se ha elegido una frecuencia intermedia de 450kHz. El oscilador toma valores por encima de la señal entre 1050 y 1650kHz. Calcule las posibles frecuencias interferentes

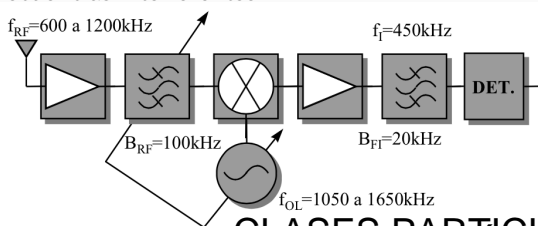

Cartagena99

CLASES PARTICULARES TUTORÍAS  
LLAMA O ENVIA WHATSAPP. 689 45 44 70  
ONLINE PRIVATE LESSONS FOR SCIENCE  
CALL OR WHATSAPP. 689 45 44 70

# EJEMPLO: FRECUENCIAS INTERFERENTES - SOLUCIÓN

Mezcla armónica con interferencias:

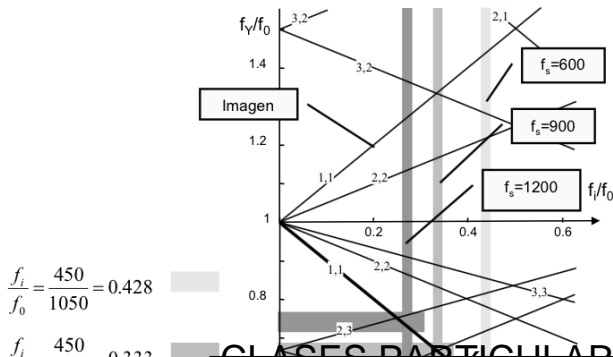

$$\frac{f_i}{f_0} = \frac{450}{1050} = 0.428$$

$$f_i = 450$$

Cartagena99

CLASES PARTICULARES TUTORÍAS  
LLAMA O ENVÍA WHATSAPP. 689 45 44 70  
ONLINE PRIVATE LESSONS FOR SCIENCE  
CALL OR WHATSAPP. 689 45 44 70

# EJEMPLO: FRECUENCIAS INTERFERENTES - SOLUCIÓN

Mezclas armónicas de la señal:

Frecuencia	Intermedia	450	450	450	450	450	
Frecuencia	Señal	<b>600</b>	<b>750</b>	<b>900</b>	<b>1050</b>	<b>1200</b>	
Frecuencia	Osc Local	1050	1200	1350	1500	1650	
m	n						
1	-1	<b>450</b>	<b>450</b>	<b>450</b>	<b>450</b>	<b>450</b>	Señal
1	1	1650	1950	2250	2550	2850	
2	-1	150	<b>300</b>	<b>450</b>	<b>600</b>	750	
2	1	2250	2700	3150	3600	4050	
1	-2	1500	1650	1800	1950	2100	
1	2	2700	3150	3600	4050	4500	
3	-1	750	1050	1350	1650	1950	
3	1	2850	3450	4050	4650	5250	
2	-2	900	900	900	900	900	
2	2	3300	3900	4500	5100	5700	
1	-3	2550	2850	3150	3450	3750	
1	3	3750	4350	4950	5550	6150	
4	-1	1350	1800	2250	2700	3150	
4	1	3450	4200	4950	5700	6450	
2	2	300	1500	2700	3900	5100	

$$|mf_s + nf_0|$$

Cartagena99

CLASES PARTICULARES TUTORÍAS  
 LLAMA O ENVÍA WHATSAPP. 689 45 44 70  
 ONLINE PRIVATE LESSONS FOR SC  
 CALL OR WHATSAPP. 689 45 44 70

# EJEMPLO: FRECUENCIAS INTERFERENTES - SOLUCIÓN

Tipo de interferencia	$f_s=600\text{kHz}$	$f_s=900\text{kHz}$	$f_s=1200\text{kHz}$
$m=1, n=1$ (imagen)	1500	1800	2100
$m=2, n=1$	750	900	1050
$m=3, n=2$	850	1050	1250
$m=3, n=2$	550	750	950
$m=2, n=2$	825	1125	1425

Cartagena99

CLASES PARTICULARES TUTORÍAS  
LLAMA O ENVÍA WHATSAPP. 689 45 44 70  
ONLINE PRIVATE LESSONS FOR SC  
CALL OR WHATSAPP. 689 45 44 70



## ELECCIÓN DE LA FRECUENCIA INTERMEDIA

---

Cartagena99

CLASES PARTICULARES TUTORÍAS  
LLAMA O ENVÍA WHATSAPP. 689 45 44 70  
ONLINE PRIVATE LESSONS FOR SCIENCE  
CALL OR WHATSAPP. 689 45 44 70

# ELECCIÓN DE LA FRECUENCIA INTERMEDIA

El objetivo de la carta de frecuencias era elegir la frecuencia intermedia de forma que la banda de sintonía tuviera el menor número de espúreos posible.

Además, ha de cumplir las siguientes restricciones:

- La frecuencia intermedia no debe coincidir con la de señal:

$$f_i < f_{s,min} \text{ ó } f_i > f_{s,max}$$

- La FI no debe coincidir con el oscilador local (OL)

- Si coincidiera, y hubiera un aislamiento débil, podemos tener señales del oscilador en la banda FI
- Esta restricción esta contenida en la anterior si  $f_o > f_s$

Cartagena99

CLASES PARTICULARES TUTORÍAS  
LLAMA O ENVÍA WHATSAPP. 689 45 44 70  
ONLINE PRIVATE LESSONS FOR SC  
CALL OR WHATSAPP. 689 45 44 70

# ELECCIÓN DE LA FRECUENCIA INTERMEDIA

- La relación entre el valor de la frecuencia intermedia y el ancho de banda no debe ser muy grande
  - Evitamos especificaciones rigurosas sobre el filtro de FI, que en general tendrá un ancho de banda relativo mayor del 1%:  
$$2 < \frac{f_i}{B} < 100$$
- Posibilitar el rechazo de las frecuencias interferentes y en particular de la banda imagen
  - El filtro de RF se diseñará para rechazar la banda imagen
- La FI debe coincidir con uno de los valores normalizados
  - Permite usar una amplia gama de componentes del mercado
  - Las bandas normalizadas de FI están reguladas, y no hay emisiones RF en ellas:

Cartagena99

CLASES PARTICULARES TUTORÍAS  
LLAMA O ENVÍA WHATSAPP. 689 45 44 70  
ONLINE PRIVATE LESSONS FOR SC  
CALL OR WHATSAPP. 689 45 44 70

## PARÁMETROS DE LOS RECEPTORES

---

Cartagena99

CLASES PARTICULARES TUTORÍAS  
LLAMA O ENVÍA WHATSAPP. 689 45 44 70  
ONLINE PRIVATE LESSONS FOR SCIENCE  
CALL OR WHATSAPP. 689 45 44 70

- Selectividad
- Ruido
- Sensibilidad
- Margen dinámico

Cartagena99

CLASES PARTICULARES TUTORÍAS  
LLAMA O ENVÍA WHATSAPP. 689 45 44 70  
ONLINE PRIVATE LESSONS FOR SC  
CALL OR WHATSAPP. 689 45 44 70

# PARÁMETROS: SELECTIVIDAD

- La selectividad es la capacidad de separar una señal interferente de la señal deseada
- Se cuantifica como la relación de potencia que debe haber entre la señal interferente ( $P_y$ ) y la señal deseada ( $P_s$ ) para que ambas produzcan la misma señal en el demodulador

$$\frac{P_y(f_y)}{P_s(f_s)} = S(f_y - f_s) = S(\Delta f_s)$$

- Es decir, calculamos el nivel de señal entre canal deseado y no deseado (adyacente, generalmente)
- Obtenemos la curva de la potencia de señal interferente en función de su frecuencia y de la diferencia entre la frecuencia de

Cartagena99

CLASAS PARTICULARES TUTORÍAS  
CLAMA O ENVIA WHATSAPP. 689 45  
ONLINE PRIVATE LESSONS FOR SC  
CALL OR WHATSAPP. 689 45 44 70

- Cerca de la frecuencia de sintonía la selectividad la define el producto de la función de transferencia de los filtros → y suele limitar el filtro de FI
- Lejos de la frecuencia de sintonía (donde en teoría tenemos las señales que no alcanzan el detector) tenemos otros fenómenos:
  - Penetración de FI: si la  $f_{FI}$  está cerca de RF, o hay mal aislamiento, la frecuencia de RF se cuela en FI.
  - Penetración en banda imagen o espúreos: generalmente viene definido por la respuesta del filtro de RF
  - Bloqueo o desensibilización: si hay una señal interferente de valor muy elevado (un transmisor cerca) esta frecuencia pasa el filtro de RF y

Cartagena99

CLASES PARTICULARES, TUTORÍAS  
LLAMA O ENVÍA WHATSAPP. 689 45 44 70  
ONLINE PRIVATE LESSONS FOR SC  
CALL OR WHATSAPP. 689 45 44 70

## EJEMPLO 2: SENSIBILIDAD DEL RECEPTOR

Consideremos el mismo receptor sintonizable del ejemplo anterior, sintonizado en la banda inferior (600kHz), con una frecuencia intermedia de 450kHz, y un oscilador a 1050kHz.

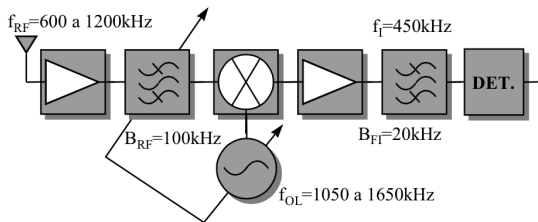

Cartagena99

CLASES PARTICULARES TUTORÍAS  
LLAMA O ENVÍA WHATSAPP. 689 45 44 70  
ONLINE PRIVATE LESSONS FOR SCIENCE  
CALL OR WHATSAPP. 689 45 44 70



## EJEMPLO 2: SENSIBILIDAD DEL RECEPTOR

- Se estima un nivel mínimo de señal de RF a la entrada de  $500\mu\text{V}$  de pico (sensibilidad) para el correcto funcionamiento del receptor.
- El filtro de RF consta de una sola etapa LC con un ancho de banda a  $-3\text{dB}$  de  $100\text{kHz}$

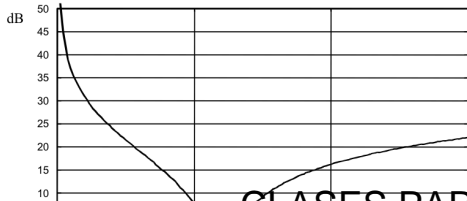

Cartagena99

CLASES PARTICULARES TUTORÍAS  
LLAMA O ENVÍA WHATSAPP. 689 45 44 70  
ONLINE PRIVATE LESSONS FOR SCIENCE  
CALL OR WHATSAPP. 689 45 44 70

## EJEMPLO 2: SENSIBILIDAD DEL RECEPTOR

- El amplificador de RF tiene 40dB de ganancia de tensión y nivel de saturación a la salida de 1V de pico
- El filtro de FI está centrado en 450kHz y tiene 20kHz de ancho de banda a -3dB.



Cartagena99

CLASES PARTICULARES TUTORÍAS  
LLAMA O ENVIA WHATSAPP. 689 45 44 70  
ONLINE PRIVATE LESSONS FOR SCIENCE  
CALL OR WHATSAPP. 689 45 44 70

## EJEMPLO 2: SENSIBILIDAD DEL RECEPTOR

- El mezclador tiene un aislamiento a FI de 20dB, una atenuación de 15dB a mezclas espúreas  $|2f_0 \pm 3f_Y|$  sin rechazo de banda imagen

Dibuje la curva de selectividad y bloqueo en frecuencia

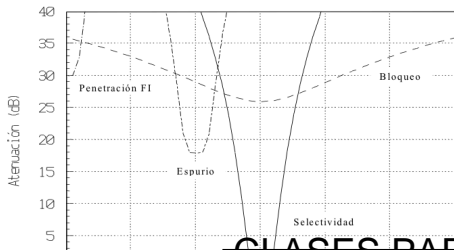

Cartagena99

CLASES PARTICULARES TUTORÍAS  
LLAMA O ENVÍA WHATSAPP. 689 45 44 70  
ONLINE PRIVATE LESSONS FOR SC  
CALL OR WHATSAPP. 689 45 44 70

- La banda de ruido se asocia al filtro de FI. Tendremos ruido procedente de la banda de señal y de la banda imagen.

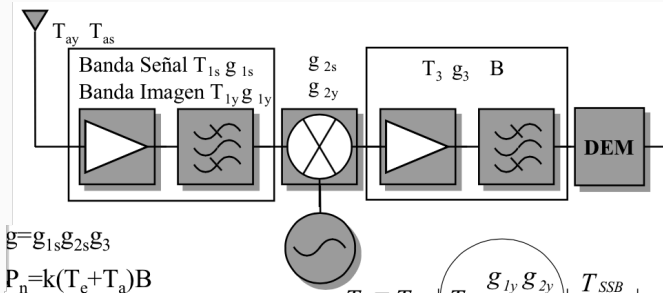

$$g = g_{1s} g_{2s} g_3$$

$$P_n = k(T_e + T_a)B$$

$$T_e = T_{1s} + T_{1y} \frac{g_{1y} g_{2y}}{g_{1s} g_{2s}} + \frac{T_{SSB}}{g_3} + \frac{T_3}{g_3}$$

CLASES PARTICULARES, TUTORÍAS  
 LLAMA O ENVÍA WHATSAPP. 689 45  
 ONLINE PRIVATE LESSONS FOR SC  
 CALL OR WHATSAPP. 689 45 44 70

Cartagena99

# RUIDO: RECEPTOR CON RECHAZO DE BANDA IMAGEN

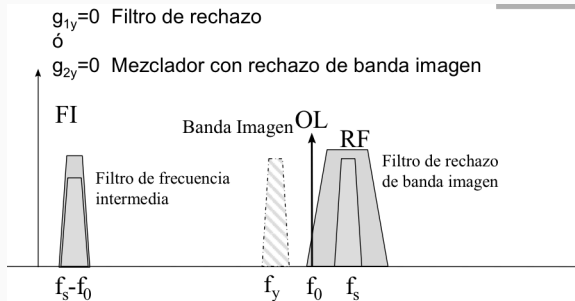

$$T_e = T_{1s} + \frac{T_{SSB}}{\gamma} + \frac{T_3}{\gamma} \quad \text{y} \quad T_e = T$$

Cartagena99

CLASES PARTICULARES TUTORÍAS  
LLAMA O ENVÍA WHATSAPP. 689 45  
ONLINE PRIVATE LESSONS FOR SC  
CALL OR WHATSAPP. 689 45 44 70

# RUIDO: RECEPTOR SIN RECHAZO DE BANDA IMAGEN

$g_{1y}=g_{1s}$  Igual ganancia en imagen  
 $g_{2y}=g_{2s}$  Mezclador sin rechazo de banda imagen  
 $T_{ay}=T_{as}$  y  $T_{1y}=T_{1s}$  Iguales temperaturas de antena y recepción.

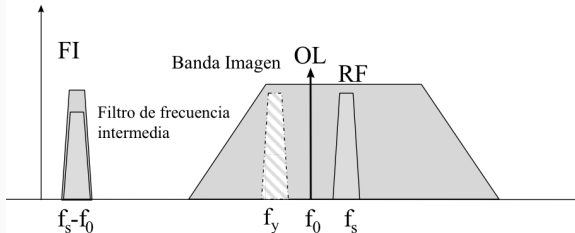

$$T_e = 2T_{1s} + \frac{T_{SSB}}{2} + \frac{T_3}{2} \quad \text{y} \quad T_{ay} = 2T_{1y}$$

Cartagena99

CLASES PARTICULARES TUTORÍAS  
LLAMA O ENVÍA WHATSAPP. 689 45  
ONLINE PRIVATE LESSONS FOR SC  
CALL OR WHATSAPP. 689 45 44 70

## PARÁMETROS: SENSIBILIDAD ( $p_{min}$ )

- Nivel mínimo de señal a la entrada de un receptor para que en el detector se cumple con el nivel potencia y relación señal a ruido necesarios. Deben cumplirse dos condiciones:
  - Limitación de ganancia de la cadena amplificadora para tener el nivel de potencia deseado a la entrada del detector:

$$P_{min}(g) = \frac{P_0}{g}$$

- Limitación en el nivel de ruido que acompaña a la señal y que introduce el propio receptor:

$$P_{min}(N) = (S/N)_0 P_n$$

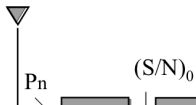

Cartagena99

CLASES PARTICULARES TUTORÍAS  
LLAMA O ENVÍA WHATSAPP. 689 45 44 70  
ONLINE PRIVATE LESSONS FOR SCIENCE  
CALL OR WHATSAPP. 689 45 44 70

## PARÁMETROS: SENSIBILIDAD ( $p_{min}$ )

- Para que ambas condiciones se satisfagan a la vez, la sensibilidad final vendrá definida por el mayor de los dos valores.
- Normalmente ajustamos el receptor para que se cumplan ambas condiciones.

Cartagena99

CLASES PARTICULARES TUTORÍAS  
LLAMA O ENVÍA WHATSAPP. 689 45 44 70  
ONLINE PRIVATE LESSONS FOR SC  
CALL OR WHATSAPP. 689 45 44 70



## ■ Especificación en tensión

(V) Tensión eficaz en bornes de la antena en C.A.

$$V_{min}(\mu V) \quad \text{ó} \quad 20 \text{Log}(V_{min}(\mu V)) \quad (dB\mu V)$$

(E) Campo eléctrico eficaz de la onda que incide sobre la antena\*.

$$|E|_{min}(\mu V/m) \quad \text{ó} \quad 20 \text{Log}(|E|_{min}(\mu V/m)) \quad (dB\mu V/m)$$

Relación entre ambas:

$$V_{min} = |E|_{min} L_{eq}$$

Cartagena99

CLASES PARTICULARES TUTORÍAS  
LLAMA O ENVÍA WHATSAPP. 689 45 44 70  
ONLINE PRIVATE LESSONS FOR SC  
CALL OR WHATSAPP. 689 45 44 70

# SENSIBILIDAD EN TENSIÓN

- Es típica de frecuencias bajas ( $f < 100\text{MHz}$ )
- La impedancia de entrada a los receptores es alta comparada con la impedancia de la antena
- Las pérdidas por desadaptación son altas
- El ruido más importante del sistema es el debido a la antena
- Lo vemos en antenas del tipo dipolo o monopolo sobre plano de masa

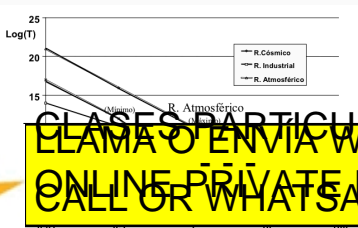
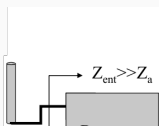

CLASES PARTICULARES TUTORÍAS  
LLAMA O ENVÍA WHATSAPP. 689 45  
ONLINE PRIVATE LESSONS FOR SC  
CALL OR WHATSAPP. 689 45 44 70

## ■ Especificación de sensibilidad en potencia:

- Hablamos de la potencia disponible en la antena o generador equivalente
- $\langle S \rangle$  es la densidad de flujo potencia de la onda incidente sobre la

$$P_{\min} (\mu\text{W}) \quad \text{ó} \quad 10\log(P_{\min} (\text{mW})) \quad (\text{dBm})$$

antena  $\langle S \rangle_{\min} (\mu\text{W}/\text{m}^2) \quad \text{ó} \quad 10\log(\langle S \rangle_{\min} (\text{mW}/\text{m}^2)) \quad (\text{dBm}/\text{m}^2)$

La relación entre ambas es:

$P_{\min} = \langle S \rangle_{\min} A_{eq}$ , donde  $A_{eq}$  es la superficie equivalente o efectiva de recepción

Cartagena99

CLASES PARTICULARES TUTORÍAS  
LLAMA O ENVÍA WHATSAPP. 689 45 44 70  
ONLINE PRIVATE LESSONS FOR SC  
CALL OR WHATSAPP. 689 45 44 70

# SENSIBILIDAD EN POTENCIA

- Es típica de frecuencias altas ( $f > 100\text{MHz}$ )
- La impedancia de entrada a los receptores está adaptada a la impedancia de la antena
- Las pérdidas por desadaptación son bajas
- El ruido más importante del sistema es el debido al receptor

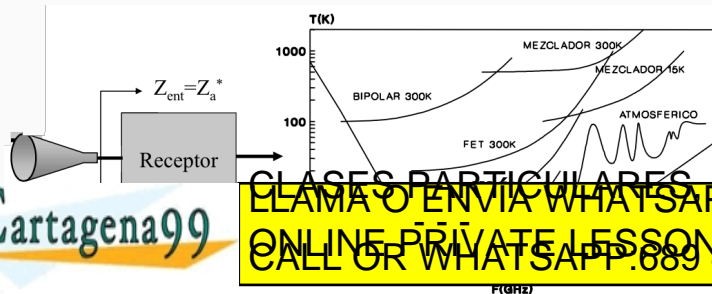

CLASES PARTICULARES TUTORÍAS  
LLAMA O ENVIA WHATSAPP. 689 45  
ONLINE PRIVATE LESSONS FOR SC  
CALL OR WHATSAPP. 689 45 44 70

# ESPECIFICACIÓN DE SENSIBILIDAD

- G/T - Ganancia sobre ruido: cociente entre la ganancia de la antena y la temperatura equivalente de ruido a la entrada del receptor
  - Es una forma de especificar la sensibilidad como flujo de potencia en la antena
  - $G_a$  es la ganancia de la antena y  $T$  la temperatura de ruido equivalente del sistema a la entrada del receptor o salida de la antena

$$T = T_a + T_e \quad G_a = \frac{4\pi A_{eq}}{\lambda^2}$$

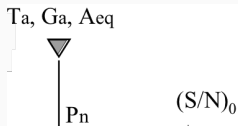

Cartagena99

CLASES PARTICULARES TUTORÍAS  
LLAMA O ENVÍA WHATSAPP. 689 45 44 70  
ONLINE PRIVATE LESSONS FOR SCIENCE  
CALL OR WHATSAPP. 689 45 44 70

- La relación  $G/T$  es inversamente proporcional a la sensibilidad del flujo de potencia, y depende de la relación señal ruido en el demodulador, la banda de recepción y la longitud de onda de la señal

$$\left(\frac{S}{N}\right)_0 = \frac{P_{\min} \cdot g_r}{P_n \cdot g_r} = \frac{P_{\min}}{kBT} = \frac{\langle S \rangle_{\min} \cdot A_{eq}}{kBT}$$

$$(G/T) = \frac{G_a}{T} = \frac{4\pi k B}{\lambda^2} \cdot \left(\frac{S}{N}\right)_0 \cdot \frac{1}{\langle S \rangle}$$

Cartagena99

CLASES PARTICULARES, TUTORÍAS  
LLAMA O ENVÍA WHATSAPP. 689 45  
ONLINE PRIVATE LESSONS FOR SC  
CALL OR WHATSAPP. 689 45 44 70

- Se denomina margen dinámico a la relación entre la potencia máxima y la potencia mínima de entrada al receptor

$$MD^{RX} = \frac{P_{i,max}(mW)}{P_{i,min}(mW)}$$

$$MD^{RX}(dB) = P_{i,max}(dBm) - P_{i,min}(dBm)$$

- La potencia mínima está definida por la sensibilidad
- La potencia máxima está limitada por distorsión, saturación o máximo nivel especificado en el demodulador

Cartagena99

CLASES PARTICULARES TUTORÍAS  
LLAMA O ENVÍA WHATSAPP. 689 45 44 70  
ONLINE PRIVATE LESSONS FOR SC  
CALL OR WHATSAPP. 689 45 44 70

# ELEMENTOS DE DISTORSIÓN

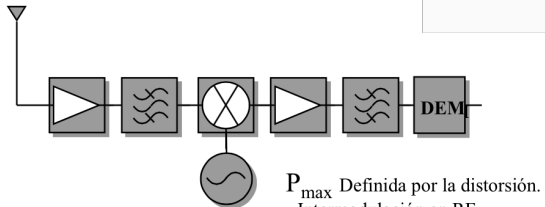

$P_{\max}$  Definida por la distorsión.  
- Intermodulación en RF  
- Saturación y distorsión en FI  
- **Distorsión en el demodulador**

$P_{\min}$  Definida por la sensibilidad.  
- Nivel de señal en el demodulador  
- **Relación señal ruido en el demodulador**

Cartagena99

CLASES PARTICULARES TUTORÍAS  
LLAMA O ENVÍA WHATSAPP. 689 45 44 70  
ONLINE PRIVATE LESSONS FOR SC  
CALL OR WHATSAPP. 689 45 44 70



## CONTROL AUTOMÁTICO DE GANANCIA (CAG)

---

Cartagena99

CLASES PARTICULARES TUTORÍAS  
LLAMA O ENVÍA WHATSAPP. 689 45 44 70  
ONLINE PRIVATE LESSONS FOR SC  
CALL OR WHATSAPP. 689 45 44 70

# CONTROL AUTOMÁTICO DE GANANCIA (CAG)

- Permite el ajuste de la ganancia de la cadena receptora para que los niveles de potencia en la entrada del detector sean óptimos y todos los elementos trabajen en zona lineal
- Reduce la ganancia de los amplificadores al aumentar la potencia media detectada

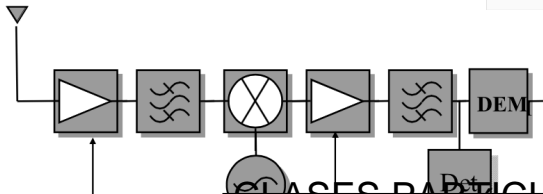

Cartagena99

CLASES PARTICULARES TUTORÍAS  
LLAMA O ENVÍA WHATSAPP. 689 45 44 70  
ONLINE PRIVATE LESSONS FOR SCIENCE  
CALL OR WHATSAPP. 689 45 44 70

# CONTROL AUTOMÁTICO DE GANANCIA

Variación de ganancia con el nivel de señal

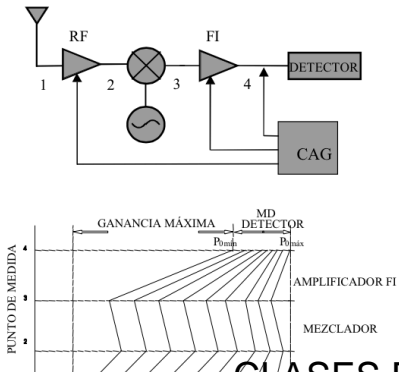

La ganancia inicia su reducción en las etapas finales de FI, donde más potencia existe.

Dependiendo del margen de ganancia a reducir, se incluye un control en la etapas de FI e incluso en las de RF.

Los niveles de potencia en cada punto no deben

**CLASES PARTICULARES TUTORÍAS  
LLAMA O ENVÍA WHATSAPP. 689 45  
ONLINE PRIVATE LESSONS FOR SC  
CALL OR WHATSAPP. 689 45 44 70**

Cartagena99

Ganancia y potencia de salida en función de la potencia de entrada

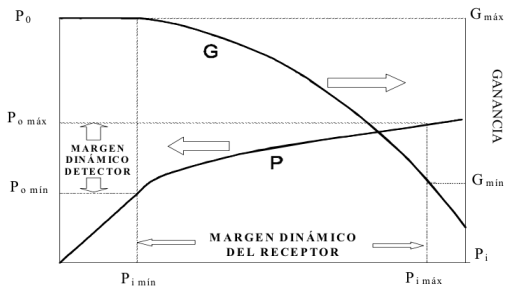

$$G_{\text{max}}(\text{dB}) = P_{o,\text{min}}(\text{dBm}) - P_{i,\text{min}}(\text{dBm})$$

$$G_{\text{min}}(\text{dB}) = P_{o,\text{max}}(\text{dBm}) - P_{i,\text{min}}(\text{dBm})$$

Cartagena99

CLASES PARTICULARES TUTORÍAS  
LLAMA O ENVÍA WHATSAPP. 689 45 44 70  
ONLINE PRIVATE LESSONS FOR SC  
CALL OR WHATSAPP. 689 45 44 70

Control de ganancia por polarización de amplificadores:

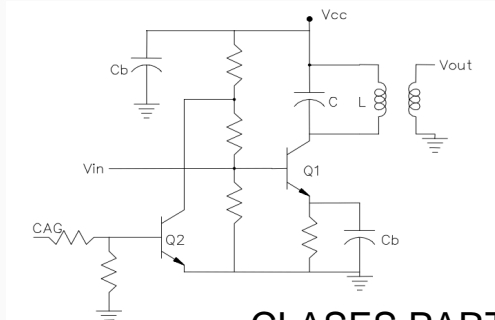

Cartagena99

CLASES PARTICULARES TUTORÍAS  
LLAMA O ENVIA WHATSAPP. 689 45 44 70  
ONLINE PRIVATE LESSONS FOR SCIENCE  
CALL OR WHATSAPP. 689 45 44 70

Atenuador de diodos PIN controlado por tensión:

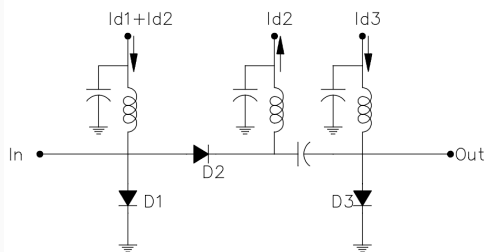

Cartagena99

CLASES PARTICULARES TUTORÍAS  
LLAMA O ENVIA WHATSAPP. 689 45 44 70  
ONLINE PRIVATE LESSONS FOR SC  
CALL OR WHATSAPP. 689 45 44 70

## EJERCICIOS

---

Cartagena99

CLASES PARTICULARES TUTORÍAS  
LLAMA O ENVÍA WHATSAPP. 689 45 44 70  
ONLINE PRIVATE LESSONS FOR SCIENCE  
CALL OR WHATSAPP. 689 45 44 70

PREGUNTAS?

Cartagena99

CLASES PARTICULARES TUTORÍAS  
LLAMA O ENVIA WHATSAPP. 689 45 44 70  
ONLINE PRIVATE LESSONS FOR SCIENCE  
CALL OR WHATSAPP. 689 45 44 70