

FUNDAMENTOS DE MICROPROCESADORES
PROBLEMAS DE LA UNIDAD 4.- EL PROCESADOR II: LA RUTA DE DATOS y SU CONTROL

4.1. En la arquitectura de MIPS de ciclo único estudiada en clase, hay identificados varios elementos de hardware diferentes. Dadas las instrucciones:

1. `add $s1, $s2, $s2` y 2. `lw $t1, Offset($t2)`

Se quiere saber para cada una:

- a. ¿Cuáles son los valores de las señales de control generadas?
- b. ¿Qué recursos o elementos hardware (excluyendo los multiplexores y el registro PC) hacen algo útil para esta instrucción?

Solución:

a)	Jump	MemtoReg	MemWrite	Branch	ALUControl	ALUSrc	RegDst	RegWrite
1.	0	0	0	0	010	0	1	1
2.	0	1	0	0	010	1	0	1

b)

1. Todos excepto la extensión de signo, la memoria de datos y los sumadores en la ruta del PC para saltos, condicionales e incondicionales.
2. Todos excepto los sumadores en la ruta del PC para saltos condicionales e incondicionales.



CLASES PARTICULARES, TUTORÍAS TÉCNICAS ONLINE
LLAMA O ENVÍA WHATSAPP: 689 45 44 70

- - -

ONLINE PRIVATE LESSONS FOR SCIENCE STUDENTS
CALL OR WHATSAPP:689 45 44 70

FUNDAMENTOS DE MICROPROCESADORES
PROBLEMAS DE LA UNIDAD 4.- EL PROCESADOR II: LA RUTA DE DATOS y SU CONTROL

4.2. Las distintas entidades digitales tienen latencias distintas (latencia: tiempo necesario para hacer su trabajo). La latencia mínima de una instrucción está determinada por la latencia de los bloques a lo largo de su camino crítico (el de mayor latencia). En la arquitectura de MIPS de ciclo único estudiada en clase, suponer las siguientes latencias:

I-MEM	Add	Mux	ALU	BancoReg	D-MEM	Control	Ext_signo	Despl_iz-2	And
500 ps	150 ps	30 ps	180 ps	220 ps	1000 ps	65 ps	90 ps	20 ps	20 ps

- ¿Cuál es el camino crítico para una instrucción **and**? ¿Cuál es la duración del ciclo de reloj si el único tipo de instrucción admitida son las instrucciones en la ALU (**add**, **and**, etc.)?
- ¿Cuál es el camino crítico para una instrucción de carga **lw**? ¿Cuál es la duración del ciclo de reloj si sólo se admiten instrucciones de carga (**lw**)?
- ¿Cuál es el camino crítico para una instrucción de salto condicional **beq**?
- ¿Cuál es la duración del ciclo de reloj si se admiten las instrucciones **add**, **beq**, **lw** y **sw**?

Solución:

a) El camino para **and** es:

(leer instrucción, 500), (Control, 65 // leer banco registros, 220), (Mux, 30), (AND en ALU, 180), (Mux, 30)

$$T_{\text{CRITICO1}} = 500 + 220 + 30 + 180 + 30 = 960 \text{ ps (camino crítico)}$$

En paralelo se produce la actualización del PC: (Suma+4, 150), (Mux, 30), (Mux, 30).

$$T_{\text{CRITICO2}} = 150 + 30 + 30 = 210 \text{ ps}$$

* El tiempo necesario para la escritura en el banco de registros y en el PC, forma parte del ciclo siguiente.

El ciclo de reloj en este caso debe ser $T_{\text{CICLO}} \geq 960 \text{ ps}$, $\text{Freq} \leq 1,04 \text{ GHz}$

b) El camino para **lw** es:

(leer instrucción, 500), (Control, 65 // leer banco registros, 220 // extensión signo y Mux, 90+30), (SUMA en ALU, 180), (leer dato, 1000), (Mux, 30)

$$T_{\text{CRITICO1}} = 500 + 220 + 180 + 1000 + 30 = 1.930 \text{ ps (camino crítico)}$$

En paralelo se produce la actualización del PC: (Suma+4, 150), (Mux, 30), (Mux, 30).

El ciclo de reloj en este caso debe ser $T_{\text{CICLO}} \geq 1930 \text{ ps}$, $\text{Freq} \leq 518 \text{ MHz}$

c) El camino para **beq** es:

(leer instrucción, 500), (Control, 65 // leer banco registros 220), (Mux, 30), (RESTA en ALU, 180), (And del Zero, 20), (Mux, 30), (Mux, 30)

$$T_{\text{CRITICO1}} = 500 + 220 + 30 + 180 + 20 + 30 + 30 = 1010 \text{ ps (camino crítico)}$$

En paralelo se produce la actualización del PC: (Suma+4, 150 // leer instrucción, 500; SigExt, 90; <<2, 20), (SumaBranch, 150), (Mux, 30), (Mux, 30).

$$T_{\text{CRITICO2}} = 500 + 90 + 20 + 150 + 30 + 30 = 820 \text{ ps}$$

d) El reloj del sistema completo lo señala el valor del camino crítico mayor (caso b). Por tanto:

El ciclo de reloj en este caso debe ser $T_{\text{CICLO}} \geq 1930 \text{ ps}$, $\text{Freq} \leq 518 \text{ MHz}$



CLASES PARTICULARES, TUTORÍAS TÉCNICAS ONLINE
LLAMA O ENVÍA WHATSAPP: 689 45 44 70

ONLINE PRIVATE LESSONS FOR SCIENCE STUDENTS
CALL OR WHATSAPP:689 45 44 70

FUNDAMENTOS DE MICROPROCESADORES
PROBLEMAS DE LA UNIDAD 4.- EL PROCESADOR II: LA RUTA DE DATOS y SU CONTROL

4.3. Si partimos como base de la arquitectura de MIPS de ciclo único estudiada en clase, se pide incluir de forma independiente en la ruta de datos tres nuevas instrucciones no implementadas:

1. `sll $rd, $rt, despl` # `rd <= rt << despl`
2. `jal address` # `PC <= (PC+4)[31:28] & address & "00"`
3. `add3 $rd, $rs, $rt, $rx` # `rd <= rt + rs+ rx`

- a. En el caso de que los haya, ¿cuáles de los bloques ya existentes pueden utilizarse para la nueva instrucción?
- b. En el caso de que se pudiera, ¿qué bloques funcionales nuevos se necesitarían para la nueva instrucción?
- c. En el caso de que las haya, ¿qué nuevas señales de control es necesario añadir a la unidad de control para poder ejecutar la nueva instrucción?

Solución:

1a) Esta instrucción utiliza I-MEM, un puerto de lectura y el de escritura del banco de registros y la ALU modificada (para que incluya la operación desplazamiento).

1b) Despl es el campo shamt de las instrucciones R-type, bits [10:6] de Instr. Este campo ha de llegar al primer operando de la ALU, por lo que se necesita un nuevo multiplexor a la entrada del primer operando de la ALU que elija entre [rs] que viene por RD1 o shamt, que son los bits [10:6] de Instr a los que se añaden 27 ceros por la izquierda para llegar a 32 bits en total (a la ALU llegan 32 bits).

1c) El nuevo multiplexor necesita una señal de control (que podemos llamar shift), aparte de que por ALUControl[2:0] hay que poner un código que la ALU interprete como desplazamiento.

2a) Esta instrucción utiliza I-MEM, el puerto de escritura del banco de registros y la lógica de construcción de la JTA ya utilizada para la instrucción j.

2b) Sólo necesita añadir dos nuevos Mux, uno a la entrada del puerto A3 del banco de registros, para facilitar la dirección del registro `$ra <= "11111"`, para esta nueva instrucción. El segundo a la entrada del puerto WD3 para incorporar el valor actual PC+4 como dirección de retorno.

2c) Se necesita una nueva línea de control, que en activo, habilite la entrada de los mux incorporados a la ruta de datos.

3a) Esta instrucción utiliza I-MEM, los dos puertos de lectura y el de escritura del banco de registros y la ALU modificada.

3b) Se necesita aumentar en uno el número de puertos de lectura al banco de registros (para leer rx, desde el campo shamt de 5 bits de una instrucción de R-Type). Se necesitará una nueva Unidad de Suma a continuación de la ALU actual o diseñar una nueva ALU con tres operandos de entrada.

3c) Sólo se necesita una nueva palabra de control ALUControl[2:0] para seleccionar la nueva operación.

The logo for Cartagena99 features the text 'Cartagena99' in a stylized, green, serif font. The '99' is significantly larger and more prominent than the 'Cartagena' part. The text is set against a light blue background with a white, cloud-like shape behind it. Below the text, there is a horizontal orange and yellow gradient bar.

CLASES PARTICULARES, TUTORÍAS TÉCNICAS ONLINE
LLAMA O ENVÍA WHATSAPP: 689 45 44 70

- - -

ONLINE PRIVATE LESSONS FOR SCIENCE STUDENTS
CALL OR WHATSAPP:689 45 44 70

FUNDAMENTOS DE MICROPROCESADORES
PROBLEMAS DE LA UNIDAD 4.- EL PROCESADOR II: LA RUTA DE DATOS y SU CONTROL

4.4. Dada la arquitectura unicyclo para MIPS estudiada en clase, suponer que una de las siguientes señales de control funciona mal: i) *RegWrite* y ii) *MemWrite*

a) Suponer que siempre vale '0' con independencia del valor que se quiera aplicar

b) Suponer que siempre vale '1' con independencia del valor que se quiera aplicar

Explicando en cada caso y para cada señal el motivo, ¿qué instrucciones del set estudiado funcionarán mal?

Solución:

a) Si *RegWrite* siempre vale '0' afectará a todas las instrucciones que deban escribir en el banco de registros a saber:

- * Todas las que operan con la ALU, **add**, **addi**, **and**, **etc.**
- * La instrucción **lw**.
- * La instrucción **jal** (no incluida en clase)

Si *MemWrite* siempre vale '0' afectará a la única instrucción para la que debe valer '1' que es **sw**

b) Si *RegWrite* siempre vale '1' afectará a todas las instrucciones, excepto a las que deben escribir en el banco de registros, señaladas en el apartado a)

Si *MemWrite* siempre vale '1' afectará a todas las instrucciones excepto **sw**, ya que se modifican posiciones de memoria no deseadas.

The logo for Cartagena99 features the text 'Cartagena99' in a stylized, blue, serif font. The '99' is significantly larger and more prominent than the 'Cartagena' part. The text is set against a light blue background with a subtle gradient and a soft shadow effect.

CLASES PARTICULARES, TUTORÍAS TÉCNICAS ONLINE
LLAMA O ENVÍA WHATSAPP: 689 45 44 70

ONLINE PRIVATE LESSONS FOR SCIENCE STUDENTS
CALL OR WHATSAPP:689 45 44 70

FUNDAMENTOS DE MICROPROCESADORES
PROBLEMAS DE LA UNIDAD 4.- EL PROCESADOR II: LA RUTA DE DATOS y SU CONTROL

4.5. Dada la arquitectura de ciclo único de MIPS, se señalan dos instrucciones en lenguaje máquina 0x8C430010 y 0x1023000C. Se conoce que todos los datos en memoria valen 0x0FF y que el contenido de los registros señalados en la tabla adjunta es:

\$0	\$at	\$v0	\$v1	\$a0	\$a1	\$a2	\$t0	\$t4	\$ra
0	-16	-2	-3	4	-10	-6	-1	8	-4

Para cada una de las instrucciones anteriores, se pide:

- ¿Cuál es la salida de la extensión de signo y la salida de la unidad "Despl.lzq.2" ubicado en la ruta de datos del salto incondicional?
- ¿Cuáles son los valores en binario de las entradas de la unidad de control de la ALUControl[2:0]?
- ¿Cuál es la nueva dirección del registro PC después de ejecutar la instrucción?
- Mostrar los valores en hexadecimal de las salidas de cada multiplexor durante la ejecución. Si se desconoce el valor indicarlo con una X.
- ¿Cuáles son los valores en hexadecimal de las entradas de la ALU y de las 2 unidades de suma?
- ¿Cuáles son los valores de las entradas del banco de registros?. Señale en binario las entradas de 5 bits y en hexadecimal la de 32 bits.

Solución:

a) Para 0x8C430010 => lw \$v1, 16(\$v0)

* A la salida de la extensión de signo (32b): 0x00000010

* A la salida del Desplz2 de la ruta del salto incondicional (28b): 0x10C0040

Para 0x1023000C => beq \$at, \$v1, 0x000C

* A la salida de la extensión de signo (32b): 0x0000000C

* A la salida del Desplz2 de la ruta del salto incondicional (28b): 0x08C0030

b) Para 0x8C430010 => lw \$v1, 16(\$v0)

* ALUControl[2:0] = "010" (suma, se trata de un instrucción lw)

Para 0x1023000C => beq \$at, \$v1, 0x000C

* ALUControl[2:0] = "110" (resta, se trata de un instrucción beq)

c) Para 0x8C430010 => lw \$v1, 16(\$v0)

* PC <= PC + 4 (secuencia de ejecución normal, se trata de un instrucción lw)

Para 0x1023000C => beq \$at, \$v1, 0x000C

* PC <= PC + 4 (la instrucción es: beq \$at, \$v1, 0x000C, salta a BTA si \$at = \$v1, como 1 ≠ 3, no salta).

Si hubiera saltado, el valor sería BTA = (PC+4) + 0x00000030

d)

	RegDst_Mux	ALU_Src_Mux	MemToReg_Mux	PCSrc_Mux	Jump_Mux
0x8C430010	00011	0x00000010	0x000000FF	PC + 4	PC + 4
0x1023000C	X	0xFFFFFFFF	X	PC + 4	PC + 4

e)

	ALU	Add (PC+4)	Add (Branch)
0x8C430010	0xFFFFFFFFE y 0x00000010	PC y 4	PC+4 y 0x00000040
0x1023000C	0xFFFFFFFF0 y 0xFFFFFFFFD	PC y 4	PC+4 y 0x00000030

f)

	A1	A2	A3	WD3	RegWrite
0x8C430010	00010	00011	00011	0x000000FF	1
0x1023000C	00001	00011	X	X	0

CLASES PARTICULARES, TUTORÍAS TÉCNICAS ONLINE
LLAMA O ENVÍA WHATSAPP: 689 45 44 70

ONLINE PRIVATE LESSONS FOR SCIENCE STUDENTS
CALL OR WHATSAPP:689 45 44 70



FUNDAMENTOS DE MICROPROCESADORES
PROBLEMAS DE LA UNIDAD 4.- EL PROCESADOR II: LA RUTA DE DATOS y SU CONTROL

4.7. En la primera columna de la tabla adjunta se muestra un programa escrito para MIPS que se ejecuta en la arquitectura unicycle estudiada. Se pide indicar los valores y las señales de los registros indicados en la tabla, al ejecutar el código dado.

Nota: En la tabla se incluyen cuatro palabras almacenadas en la memoria de datos, indicándose dirección y valor de la palabra contenida en dicha dirección:

Código	Señal/registro	T	T+1
.text 0x0800 lw \$s1, B(\$0) lw \$s2, C(\$0) and \$s3, \$s1, \$s2 sw \$s3, D(\$0) add \$s4, \$s1, \$s2 lw \$s5, D(\$0) fin: j fin	pc	0x0800	
	Jump	0	
	MemtoReg	1	
	MemWrite	0	
	Branch	0	
	ALUSrc	1	
	RegDst	0	
	RegWrite	1	
.data 0x2000 A: 0x00000005 B: 0x0000000C C: 0x00000007 D: 0x0000002F	\$s1	0x0000	
	\$s2	0x0000	
	\$s3	0x0000	
	\$s4	0x0000	
	\$s5	0x0000	

Solución:

Código	Señal/registro	T	T+1	T+2	T+3	T+4	T+5	T+6	T+7
.text 0x0800 lw \$s1, B(\$0) lw \$s2, C(\$0) and \$s3, \$s1, \$s2 sw \$s3, D(\$0) add \$s4, \$s1, \$s2 lw \$s5, D(\$0) fin: j fin	pc	0x0800	0x804	0x808	0x80C	0x810	0x814	0x818	0x818
	Jump	0	0	0	0	0	0	1	1
	MemtoReg	1	1	0	X	0	1	X	X
	MemWrite	0	0	0	1	0	0	0	0
	Branch	0	0	0	0	0	0	0	0
	ALUSrc	1	1	0	1	0	1	X	X
	RegDst	0	0	1	X	1	0	X	X
	RegWrite	1	1	1	0	1	1	0	0
.data 0x2000 A: 0x00000005 B: 0x0000000C C: 0x00000007 D: 0x00000004	\$s1	0x0000	0x0C						0x0C
	\$s2	0x0000	0x00	0x07					0x07
	\$s3	0x0000	0x00		0x04				0x04
	\$s4	0x0000	0x00				0x13		0x13
	\$s5	0x0000	0x00					0x04	0x04



CLASES PARTICULARES, TUTORÍAS TÉCNICAS ONLINE
LLAMA O ENVÍA WHATSAPP: 689 45 44 70

- - -

ONLINE PRIVATE LESSONS FOR SCIENCE STUDENTS
CALL OR WHATSAPP:689 45 44 70

FUNDAMENTOS DE MICROPROCESADORES
PROBLEMAS DE LA UNIDAD 4.- EL PROCESADOR II: LA RUTA DE DATOS Y SU CONTROL

4.8. En la arquitectura uniciclo del procesador MIPS, se ejecuta el código adjunto. Se pide definir en una tabla el valor de las señales de control indicadas, necesarias para ejecutar el código dado, así como el valor final de los registros señalados, sabiendo que en el ciclo 1 de reloj se está ejecutando la primera instrucción.

Nota: Si se accede a una posición de memoria cuyo valor no se puede conocer por los datos del enunciado, se supondrá que el contenido de dicha posición de memoria es 0x0A.

Código	Ciclo	T1	T2
.text 0x0000	pc	0x0000	
add \$s3, \$s1, \$s2	\$s1	0x208C	
beq \$s1, \$s2, eti	\$s2	0x2140	
jal eti	\$s3	0x2000	
lui \$s1, 0x1000	\$ra	0x0000	
.text 0x0100	MemWrite		
eti: sw \$s3, 4(\$s1)	Jump		
lw \$s2, 4(\$s1)	MemtoReg		
xor \$s1, \$s2, \$s2	RegWrite		
	ALUSrc		
	Branch		
	PCSrc		

Solución:

Ciclo	1	2	3	4	5	6	7
pc	0x0000	0x0004	0x0008	0x0100	0x0104	0x0108	0x010C
\$s1	0x208C	=	=	=	=	=	0x0000
\$s2	0x2140	=	=	=	=	0x41CC	0x41CC
\$s3	0x2000	0x41CC	=	=	=	0x41CC	0x41CC
\$ra	0x0000	0x0000	0x0000	0x000C	=	0x000C	0x000C
Jump	0	0	1	0	0	0	?
MemtoReg	0	X	0	X	1	0	?
MemWrite	0	0	0	1	0	0	?
Branch	0	1	0	0	0	0	?
RegDst	1	X	X	X	0	1	?
RegWrite	1	0	1	0	1	1	?
ALUSrc	0	0	X	1	1	0	?
PCSrc	0	0	0	0	0	0	?



CLASES PARTICULARES, TUTORÍAS TÉCNICAS ONLINE
LLAMA O ENVÍA WHATSAPP: 689 45 44 70

ONLINE PRIVATE LESSONS FOR SCIENCE STUDENTS
CALL OR WHATSAPP:689 45 44 70

FUNDAMENTOS DE MICROPROCESADORES
PROBLEMAS DE LA UNIDAD 4.- EL PROCESADOR II: LA RUTA DE DATOS y SU CONTROL

4.9. En la figura adjunta se muestra un sistema con dos ALUs independientes, cuyos operandos se leen/escriben de/en un banco de 4 registros. Se adjunta una tabla para el control del sistema en donde se señalan las 4 operaciones que cada ALU puede ejecutar.

a) Escribir el pseudocódigo para ejecutar una secuencia de control que calcule:

a.1. La función XOR de los contenidos de los registros R_0 y R_1 y deje el resultado en el registro R_0 .

$$(R_0 \leftarrow R_0 \oplus R_1)$$

a.2. La diferencia entre los contenidos de los registros R_1 y R_2 y deje el resultado en el registro R_3

$$(R_3 \leftarrow R_1 - R_2)$$

a.3. El producto de los contenidos de los registros R_0 y R_1 y deje el resultado en el registro R_2 . Suponer inicialmente que $R_2 = 0$ y $R_3 = 1$. Suponer que existen las mismas instrucciones de salto (branch y jump) vistas en MIPS.

$$(R_2 \leftarrow R_0 \times R_1)$$

b) Identificar las señales de control para realizar las instrucciones pertinentes en cada uno de los programas anteriores. En el caso 3, no indicar el control para las señales de salto utilizadas.

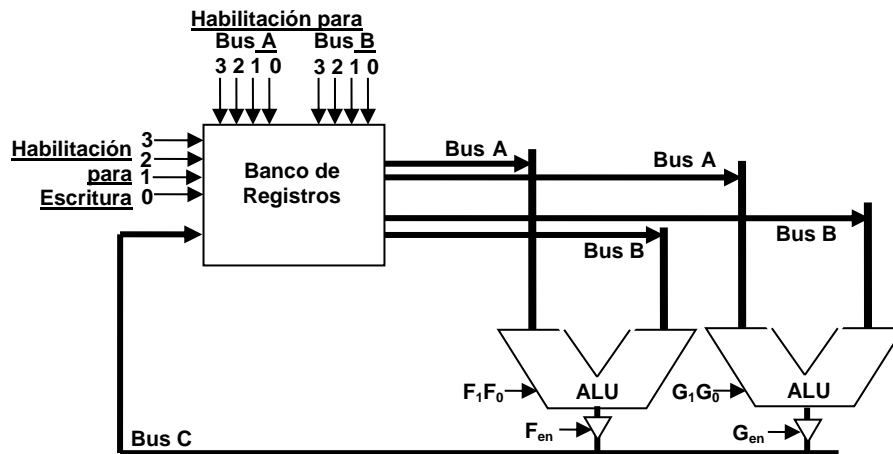

Código $F_1 F_0$	Función	Sintaxis Instrucción	Código $G_1 G_0$	Función	Sintaxis Instrucción
00	$C = A + B$	ADD (A,B,C)	00	$C = A \text{ OR } B$	OR (A,B,C)
01	$C = A + 1$	INC (A,1,C)	01	$C = A \text{ AND } B$	AND (A,B,C)
10	$C = A * 2$	MUL2 (A,2,C)	10	$C = A \text{ XOR } B$	XOR (A,B,C)
11	$C = A * 8$	MUL8 (A,8,C)	11	$C = A \text{ NAND } B$	NAND (A,B,C)

Nota: Para leer/escribir de/en uno de los 4 registros, se debe aplicar una palabra de control en el bus que corresponda (para R_0 será "0001" y para R_3 será "1000"). Para activar la salida de una de las dos ALUs, se debe activar '1' la señal de habilitación correspondiente F_{en} o G_{en} .

a1) Código ensamblador:

Nº	Instrucción	Comentario/descripción
1	XOR (R_0, R_1, R_0)	$R_0 \leftarrow R_0 \text{ xor } R_1$; Operación directa en la ALU

b1) Señales de control

CLASES PARTICULARES, TUTORÍAS TÉCNICAS ONLINE
LLAMA O ENVÍA WHATSAPP: 689 45 44 70

ONLINE PRIVATE LESSONS FOR SCIENCE STUDENTS
CALL OR WHATSAPP:689 45 44 70



FUNDAMENTOS DE MICROPROCESADORES
PROBLEMAS DE LA UNIDAD 4.- EL PROCESADOR II: LA RUTA DE DATOS y SU CONTROL

a2) Código ensamblador:

Nº	Instrucción	Comentario/descripción
1	NAND (R ₂ , R ₂ , R ₀)	R ₀ <= /R ₂ ; invierte el substraendo
2	INC (R ₀ , 1, R ₀)	R ₀ <= R ₀ + 1 ; calcula el C'2 del substraendo
3	ADD (R ₁ , R ₀ , R ₃)	R ₃ <= R ₁ + R ₀ ; hace la resta solicitada

b2) Señales de control

Nº	ALU F		ALU G		F _{en}	G _{en}	Bus A				Bus B				Bus C			
	F ₁	F ₀	G ₁	G ₀			R ₃	R ₂	R ₁	R ₀	R ₃	R ₂	R ₁	R ₀	R ₃	R ₂	R ₁	R ₀
1	X	X	1	1	0	1	0	1	0	0	0	1	0	0	0	0	0	1
2	0	1	X	X	1	0	0	0	0	1	X	X	X	X	0	0	0	1
3	0	0	X	X	1	0	0	0	1	0	0	0	0	1	1	0	0	0

a3) Código ensamblador:

Nº	Instrucción	Comentario/descripción
1	NAND (R ₂ , R ₂ , R ₃)	R ₃ <= R ₂ nand R ₂ ; "1111....111" (-1) en R ₃
2	bucle: ADD (R ₁ , R ₃ , R ₁)	R ₁ <= R ₁ + R ₃ ; Resto 1 al multiplicador
3	beq R ₁ , R ₃ , fin	Salta si R ₁ = R ₃ ; finaliza si el multiplicador es -1
4	ADD(R ₂ , R ₀ , R ₂)	R ₂ <= R ₂ + R ₀ ; Incremento R ₂ con el multiplicando
5	j bucle	Nueva iteración
6	fin: j fin	Fin del programa

b3) Señales de control

Nº	ALU F		ALU G		F _{en}	G _{en}	Bus A				Bus B				Bus C			
	F ₁	F ₀	G ₁	G ₀			R ₃	R ₂	R ₁	R ₀	R ₃	R ₂	R ₁	R ₀	R ₃	R ₂	R ₁	R ₀
1	X	X	1	1	0	1	0	1	0	0	0	1	0	0	1	0	0	0
2	0	0	X	X	1	0	0	0	1	0	1	0	0	0	0	0	1	0
3	--	--	--	--	--	--	--	--	--	--	--	--	--	--	--	--	--	--
4	0	0	X	X	1	0	0	1	0	0	0	0	0	1	0	1	0	0
5	--	--	--	--	--	--	--	--	--	--	--	--	--	--	--	--	--	--
6	--	--	--	--	--	--	--	--	--	--	--	--	--	--	--	--	--	--



CLASES PARTICULARES, TUTORÍAS TÉCNICAS ONLINE
LLAMA O ENVÍA WHATSAPP: 689 45 44 70

ONLINE PRIVATE LESSONS FOR SCIENCE STUDENTS
CALL OR WHATSAPP:689 45 44 70

FUNDAMENTOS DE MICROPROCESADORES
PROBLEMAS DE LA UNIDAD 4.- EL PROCESADOR II: LA RUTA DE DATOS y SU CONTROL

4.10. Se ejecuta el código adjunto escrito para MIPS con arquitectura uniciclo. En el código dado, también figura parte del contenido de memoria. Se pide definir en una tabla el valor de las señales de control indicadas, necesarias para ejecutar el código dado, así como el valor final de los registros señalados, sabiendo que en el ciclo 1 de reloj se está ejecutando la primera instrucción. Rellene además el contenido final de las posiciones de memoria indicadas.

Código <pre>.text 0x0000 lw \$s1, 4(\$s2) or \$s3, \$s1, \$s2 jal etiq add \$s1, \$s1, \$s2 etiq: sw \$s3, D(\$0) addi \$s3, \$s2, 4 sw \$s1, -4(\$s3)</pre>
<pre>.data 0x2000 A: 0x00000001 B: 0x00000010 C: 0x00000100 D: 0x00001000</pre>

Contenido final de la memoria: <pre>.data 0x2000 A: 0x00000001 B: 0x00000100 C: 0x00000100 D: 0x00002104</pre>

Ciclo	1	2	3	4	5	6	7
PC	0x0000	0x0004	0x0008	0x0010	0x0014	0x0018	0x001C
\$s1	0x2000	0x0100					0x0100
\$s2	0x2004						0x2004
\$s3	0x0		0x2104			0x2008	0x2008
\$ra	0x0			0x000C			0x000C
Jump	0	0	1	0	0	0	?
MemtoReg	1	0	X	X	0	X	?
MemWrite	0	0	0	1	0	1	?
Branch	0	0	0	0	0	0	?
RegDst	0	1	X	X	0	X	?
RegWrite	1	1	1	0	1	0	?
AllSrc	1	0	X	1	1	1	?



CLASES PARTICULARES, TUTORÍAS TÉCNICAS ONLINE
LLAMA O ENVÍA WHATSAPP: 689 45 44 70

ONLINE PRIVATE LESSONS FOR SCIENCE STUDENTS
CALL OR WHATSAPP:689 45 44 70

FUNDAMENTOS DE MICROPROCESADORES
PROBLEMAS DE LA UNIDAD 4.- EL PROCESADOR II: LA RUTA DE DATOS Y SU CONTROL

4.11. En la tabla adjunta se muestran los bits de control de la ALU que figura en la ruta de datos de un cierto sistema digital. Los demás controles deben ser identificados por el estudiante, puesto que controlan a tres multiplexores y la línea W se utiliza para permitir la escritura en el banco de registros (GPR).

F ₁	F ₀	Función
0	0	A + B
0	1	A OR B
1	0	A AND B
1	1	A NAND B

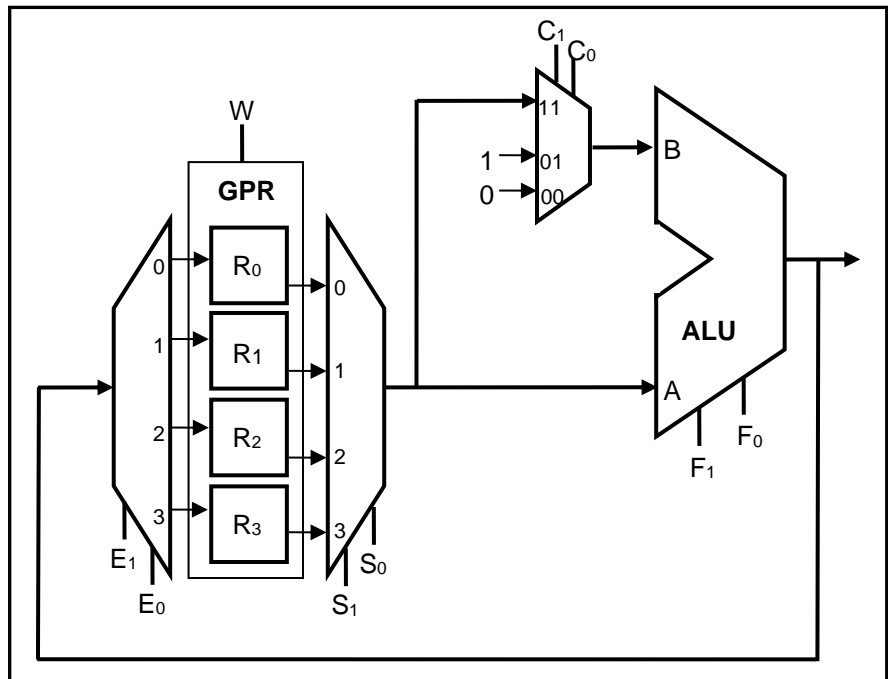

Se quiere ejecutar una operación que intercambie los contenidos de los registros R₃ y R₀. Señale la palabra de control utilizando el menor número de ciclos que sean necesarios. En cada ciclo justificar brevemente la respuesta.

Nota: Todos los registros del GPR son de lectura/escritura y se puede utilizar cualquiera de ellos en la operación.

Ciclo	W	E ₁	E ₀	S ₁	S ₀	C ₁	C ₀	F ₁	F ₀	Comentario
1	1	0	1	1	1	0	0	0	1	Guardo R ₃ en R ₁ (R ₁ = R ₃ OR 0)
2	1	1	1	0	0	0	0	0	1	Guardo R ₀ en R ₃ (R ₃ = R ₀ OR 0)
3	1	0	0	0	1	0	0	0	1	Guardo R ₁ en R ₀ (R ₀ = R ₁ OR 0)



CLASES PARTICULARES, TUTORÍAS TÉCNICAS ONLINE
LLAMA O ENVÍA WHATSAPP: 689 45 44 70

ONLINE PRIVATE LESSONS FOR SCIENCE STUDENTS
CALL OR WHATSAPP:689 45 44 70

FUNDAMENTOS DE MICROPROCESADORES
PROBLEMAS DE LA UNIDAD 4.- EL PROCESADOR II: LA RUTA DE DATOS y SU CONTROL

4.12. Sea un sistema procesador basado en MIPS con arquitectura uniclo igual que el estudiado en clase. Se quiere ejecutar el código que se adjunta:

Código	
	.text 0x0000
	lw \$s1, 4(\$s2)
	and \$s2, \$s1, \$s3
	beq \$s1,\$s2,eti
	sw \$s2, -4(\$s3)
	j fin
	.text 0x001C
eti:	jal fin
	or \$s3,\$s1,\$s2
fin:	addi \$s3,\$s1,5
	sw \$s3,C(\$0)
.data 0x2000	
A:	0x00000002
B:	0x00000007
C:	0x00000013

Contenido final de la memoria	
.data 0x2000	
A:	0x00000002
B:	0x00000007
C:	0x00000018

Se pide definir en una tabla el valor de las señales de control indicadas, necesarias para ejecutar el código dado, así como el valor final de los registros señalados, sabiendo que en el ciclo T de reloj se está ejecutando la primera instrucción. Rellene además el contenido final de las posiciones de memoria indicadas (cuadro superior).

Ciclo	T	T+1	T+2	T+3	T+4	T+5	T+6
PC	0x0000	0x0004	0x0008	0x001C	0x0024	0x0028	0x002C
\$s1	0x3F41	0x0013					0x0013
\$s2	0x2004		0x0013				0x0013
\$s3	0x003F					0x0018	0x0018
\$ra	0x0000				0x0020		0x0020
Jump	0	0	0	1	0	0	
MemtoReg	1	0	X	X	0	X	
MemWrite	0	0	0	0	0	1	
Branch	0	0	1	0	0	0	
RegDst	0	1	X	X	0	X	
RegWrite	1	1	0	1	1	0	
ALUSrc	1	0	0	X	1	1	



CLASES PARTICULARES, TUTORÍAS TÉCNICAS ONLINE
LLAMA O ENVÍA WHATSAPP: 689 45 44 70

ONLINE PRIVATE LESSONS FOR SCIENCE STUDENTS
CALL OR WHATSAPP:689 45 44 70

FUNDAMENTOS DE MICROPROCESADORES
PROBLEMAS DE LA UNIDAD 4.- EL PROCESADOR II: LA RUTA DE DATOS y SU CONTROL

4.13. Sea un sistema procesador basado en MIPS con arquitectura unicyclo igual que el estudiado en clase. Se quiere ejecutar el código que se adjunta:

Código
<pre>.text 0x0 addi \$s1, \$0, 4 lw \$s2, A(\$s1) j eti1 .text 0x100 addi \$s2, \$0, 4 eti1: beq \$s2, \$s3, eti2 addi \$s2, \$0, 8 eti2: sw \$s2, B(\$s1) sllv \$s1, \$s2, \$s3</pre>

Contenido inicial de la memoria
<pre>.data 0x2000 A: 0x00000001 B: 0x00000002 C: 0x00000003</pre>

Se pide definir en una tabla el valor de las señales de control indicadas, necesarias para ejecutar el código dado, así como el valor final de los registros señalados y el de las posiciones de memoria indicadas. Complete la tabla hasta el ciclo T+6, sabiendo que en el ciclo T de reloj se está ejecutando la primera instrucción. Complete toda la información de la tabla que se pueda, pero no añada más columnas aunque queden instrucciones sin ejecutar.

Instrucción	addi	lw	j	beq	sw	sllv	?
Ciclo	T	T+1	T+2	T+3	T+4	T+5	T+6
PC	0x0000	0x0004	0x0008	0x0104	0x010C	0x0110	0x0114
\$s1	0xABCD	0x0004					0x0008
\$s2	0x1234		0x0002				0x0002
\$s3	0x0002						0x0002
A:	0x0001						0x0001
B:	0x0002						0x0002
C:	0x0003					0x0002	0x0002
MemWrite	0	0	0	0	1	0	?
RegWrite	1	1	0	0	0	1	?
MemtoReg	0	1	X	X	X	0	?
RegDst	0	0	X	X	X	1	?
ALUSrc	1	1	X	0	1	0	?



CLASES PARTICULARES, TUTORÍAS TÉCNICAS ONLINE
LLAMA O ENVÍA WHATSAPP: 689 45 44 70

ONLINE PRIVATE LESSONS FOR SCIENCE STUDENTS
CALL OR WHATSAPP:689 45 44 70

FUNDAMENTOS DE MICROPROCESADORES
PROBLEMAS DE LA UNIDAD 4.- EL PROCESADOR II: LA RUTA DE DATOS Y SU CONTROL

4.14. En la figura que se adjunta se puede observar el esquemático de un procesador no MIPS. Se conocen tres tipos de instrucciones en las que siempre hay un registro de destino (D), pero donde los operandos fuentes pueden ser: dos registros (F1, F2), dos datos inmediatos (Inm1, Inm2), o un registro (F1) y un dato inmediato (Inm2).

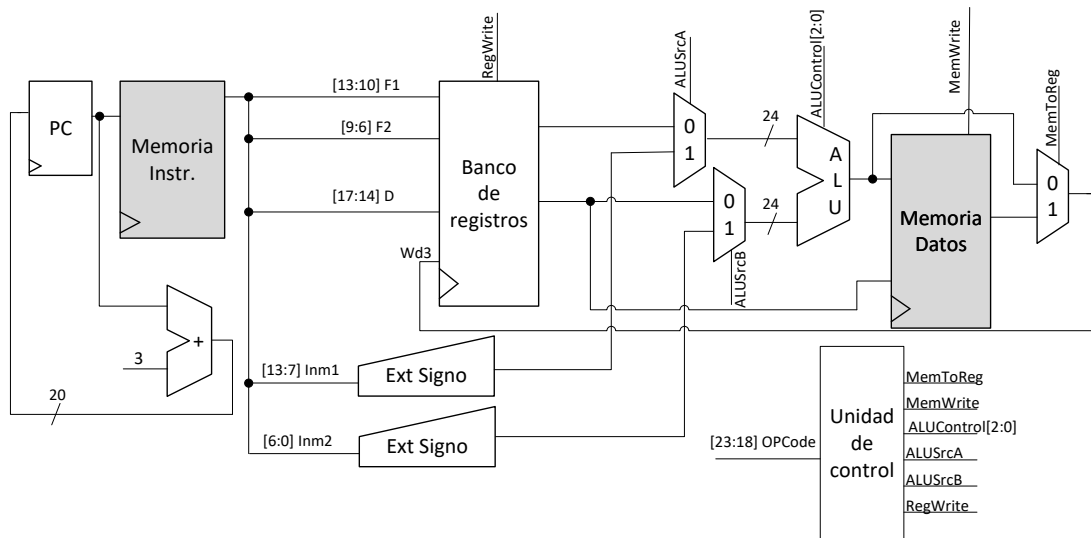

Sabiendo esa información conteste a las siguientes preguntas.

a) ¿Qué formato tiene una instrucción con dos registros fuente como operandos fuente? Utilice los nombres del esquemático (D, F1...) e indique cuántos bits ocupa cada campo.

Tamaño	6 bits	4 bits	4 bits	4 bits	6 bits
Campo	OPCode	D	F1	F2	Otros usos
Bits implicados	23..18	17..14	13..10	9..6	5..0

b) ¿Qué formato tiene una instrucción con dos datos inmediatos como operandos fuente? Utilice los nombres del esquemático (D, F1...) e indique cuántos bits ocupa cada campo.

Tamaño	6 bits	4 bits	7 bits	7 bits
Campo	OPCode	D	Inm1	Inm2
Bits implicados	23..18	17..14	13..7	6..0

c) ¿Qué formato tiene una instrucción con un registro y un dato inmediato como operandos fuente? Utilice los nombres del esquemático (D, F1...) e indique cuántos bits ocupa cada campo.

Tamaño	6 bits	4 bits	4 bits	3 bits	7 bits
Campo	OPCode	D	F1	Otros usos	Inm2
Bits implicados	23..18	17..14	13..10	9..7	6..0

d) ¿Qué tamaño de palabra tiene este procesador? Justifique brevemente la respuesta.

El tamaño de los buses de la ALU es 24 bits, por lo que tiene 24 bits de tamaño de palabra.

e) ¿Cuántos bytes ocupa una instrucción? Justifique brevemente la respuesta.

3 bytes. Se puede ver en el sumador de la ruta del PC, que se incrementa en 3 unidades en cada ciclo de reloj.

f) ¿Cuál es la máxima capacidad de la memoria de instrucciones, expresada en bytes? Justifique brevemente

**CLASES PARTICULARES, TUTORÍAS TÉCNICAS ONLINE
 LLAMA O ENVÍA WHATSAPP: 689 45 44 70**

**ONLINE PRIVATE LESSONS FOR SCIENCE STUDENTS
 CALL OR WHATSAPP:689 45 44 70**

pueden codificar 2³ operaciones, es decir, 8 operaciones distintas.

4.15. Durante la ejecución de un cierto código ensamblador para MIPS, en el ciclo de reloj de valor T, el valor de los campos de control, que algunos de los registros y en algunas posiciones de la memoria de datos, son



FUNDAMENTOS DE MICROPROCESADORES
PROBLEMAS DE LA UNIDAD 4.- EL PROCESADOR II: LA RUTA DE DATOS Y SU CONTROL

los señalados en las tablas facilitadas. Se pide:

- a) Analizando las señales de control para el ciclo de reloj actual de valor T, identificar la instrucción que se está ejecutando y completar el código restante con el valor en binario de las señales de control indicadas.
- b) Completar con su valor en hexadecimal el de los registros y el de las posiciones de memoria indicadas (A, B, C) al ejecutar el código facilitado.

Código
.text 0x0000 addi \$s1, \$0, 0x2000 lw \$s2, 8(\$s1) add \$s1, \$s2, \$s3
.text 0x0020 and \$s2, \$s1, \$s3 sw \$s2, -4(\$s3) beq \$s1, \$s2, etiq lw \$s4, 4(\$s2) addi \$s3, \$s1, -1 or \$s2, \$s1, \$s2
fin: j fin
etiq: lw \$s3, C(\$0) slt \$s3, \$s2, \$s1 add \$s2, 4(\$s1)

Memoria datos (actual, T)	Memoria datos (final, T+5)
.data 0x2000	.data 0x2000
A: 0x0001	A: 0x0001 ¿?
B: 0xFF00	B: 0xFF00 ¿?
C: 0x0400	C: 0x2000 ¿?
Valor Registros (actual, T)	Valor Registros (final, T+5)
\$pc = 0x0024 ¿?	\$pc = 0x0038 ¿?
\$s1 = 0x00FF	\$s1 = 0x00FF ¿?
\$s2 = 0x2000	\$s2 = 0x20FF ¿?
\$s3 = 0x200C	\$s3 = 0x00FE ¿?
\$s4 = 0x0000	\$s4 = 0xFF00 ¿?

Instruc.	sw	beq	lw	addi	or	j
Ciclo	T	T+1	T+2	T+3	T+4	T+5
ALUSrc	1	0	1	1	0	X
Jump	0	0	0	0	0	1
MemtoReg	X	X	1	0	0	X
MemWrite	1	0	0	0	0	0
PCSrc	0	0	0	0	0	0
RegDst	X	X	0	0	1	X
RegWrite	0	0	1	1	1	0



CLASES PARTICULARES, TUTORÍAS TÉCNICAS ONLINE
LLAMA O ENVÍA WHATSAPP: 689 45 44 70

ONLINE PRIVATE LESSONS FOR SCIENCE STUDENTS
CALL OR WHATSAPP:689 45 44 70

FUNDAMENTOS DE MICROPROCESADORES
PROBLEMAS DE LA UNIDAD 4.- EL PROCESADOR II: LA RUTA DE DATOS y SU CONTROL

4.16. Se adjunta un código escrito para un sistema basado en MIPS, con arquitectura unicycle igual que la estudiada en la asignatura. El programa comenzó su ejecución con el valor $\$pc = 0x0000$, y se sabe que en el ciclo actual T, $\$pc = 0x00000104$ y comienza la ejecución de una nueva instrucción.

Código
.text 0x0000
lw \$s1, A(\$0)
lw \$s2, B(\$0)
and \$s3, \$s1, \$s2
j eti_1
.text 0x100
add \$s3, \$s1, \$s2
eti_1: beq \$s2, \$s3, eti_2
addi \$s1, \$s1, - 8
eti_2: sub \$s2, \$s2, \$s3
sw \$s2, A(\$s1)
xor \$s2, \$s1, \$s1

Contenido actual (T) memoria datos
.data 0x2000
A: 0x00000010
B: 0x000000FF
C: 0x000000AA

a. Con la información facilitada, se pide completar la tabla adjunta con los valores de las señales de control desde la instrucción actual (ciclo "T") hasta completar los 4 ciclos señalados (ciclo "T+3").

Instrucción	beq	addi	sub	sw
Ciclo	T	T+1	T+2	T+3
MemWrite	0	0	0	1
RegWrite	0	1	1	0
MemtoReg	X	0	0	X
RegDst	X	0	1	X
ALUSrc	0	1	0	1
Branch	1	0	0	0
Jump	0	0	0	0

b. Señalar el valor de los registros y de las posiciones de memoria indicados, antes de terminar el ciclo "T+4". Si se desconoce algún valor de los solicitados, escriba en la respuesta el valor 0xFFFF.

%pc	\$s1	\$s2	\$s3	%ra	A	B	C
0x0114	0x0008	0x00EF	0x0010	0xFFFF	0x0010	0x00FF	0x00EF



CLASES PARTICULARES, TUTORÍAS TÉCNICAS ONLINE
LLAMA O ENVÍA WHATSAPP: 689 45 44 70

ONLINE PRIVATE LESSONS FOR SCIENCE STUDENTS
CALL OR WHATSAPP:689 45 44 70

FUNDAMENTOS DE MICROPROCESADORES
PROBLEMAS DE LA UNIDAD 4.- EL PROCESADOR II: LA RUTA DE DATOS y SU CONTROL

4.17. En la figura adjunta se muestra el esquema de un determinado procesador uniciclo. En la figura se distinguen cinco bloques fundamentales para el procesador, las dos unidades de memoria (MEMC, MEMD), el banco de registros (GPR), la unidad aritmético-lógica (ALU) y la unidad de control (UC). Asimismo el esquema presenta otros elementos digitales conocidos que junto a los bits de control, se emplean para configurar la ruta de datos de este sistema.

En base a la información facilitada en el esquema, justificando de forma breve cada respuesta, se pide:

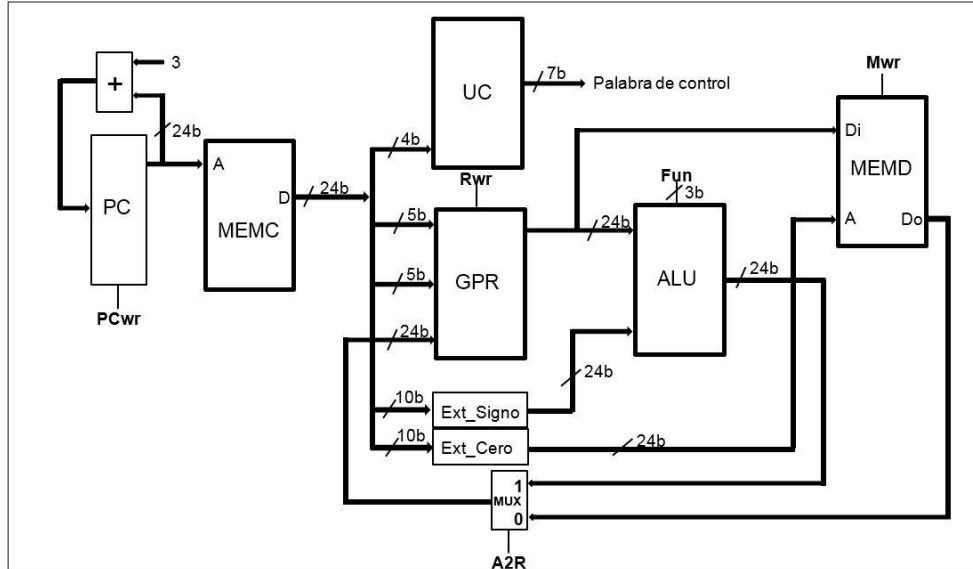

a) Señale el tamaño de palabra en bits del procesador.

Tamaño en bits: 24	Justificación: El tamaño del procesador lo marca la capacidad de operación de la ALU y en este caso son dos operandos de 24 bits.
---------------------------	--

b) Señale el máximo número de instrucciones diferentes para este procesador.

Máximo nº Instr.: 16	Justificación: La entrada de direccionamiento en el GPR a la UC es de 4 bits. En consecuencia el máximo número de instrucciones diferentes serán $2^4 = 16$ instrucciones.
-----------------------------	---

c) Señale el máximo número de registros en el GPR.

Máximo nº Reg: 32	Justificación: Los dos únicos campos de la instrucción que acceden al GPR, son de 5 bits. En consecuencia la capacidad de identificar registros como operandos es de $2^5 = 32$ registros.
--------------------------	---

d) Escriba la palabra de control para la instrucción **addi r1, r2, 8** # (r1 = r2 + 8)

PCwr	Mwr	Rwr	A2R	Fun(2:0)
1	0	1	1	XXX

e) Escriba la palabra de control para la instrucción **sw r1, 8** # (r1 => MEMD(8))

PCwr	Mwr	Rwr	A2R	Fun(2:0)
1	1	0	X	XXX

CLASES PARTICULARES, TUTORÍAS TÉCNICAS ONLINE
LLAMA O ENVÍA WHATSAPP: 689 45 44 70

ONLINE PRIVATE LESSONS FOR SCIENCE STUDENTS
CALL OR WHATSAPP:689 45 44 70

