

# TEMA 9: COMUNICACIÓN SERIE ASÍNCRONA (USART)

1

Cartagena99

CLASES PARTICULARES, TUTORÍAS TÉCNICAS ONLINE  
LLAMA O ENVÍA WHATSAPP: 689 45 44 70

---

ONLINE PRIVATE LESSONS FOR SCIENCE STUDENTS  
CALL OR WHATSAPP:689 45 44 70



## COMUNICACIONES SERIE

- En este tipo de comunicación se trata de transmitir la información bit a bit:
  - Se divide la información en palabras
  - Cada palabra se transmite bit a bit
- Hay que buscar métodos y puntos de sincronismo
  - Para indicar la existencia de cada bit
  - Para indicar el inicio de una palabra
- Atendiendo al sincronismo de bit, se tendrá:
  - **Comunicación Síncrona:** cuando una señal de reloj indique la validez del bit transmitido
  - **Comunicación Asíncrona:** cuando no existe dicha señal de reloj, por lo que la temporización de emisor y receptor se realiza por medios independientes

Cartagena99

CLASES PARTICULARES, TUTORÍAS TÉCNICAS ONLINE  
LLAMA O ENVÍA WHATSAPP: 689 45 44 70

---  
ONLINE PRIVATE LESSONS FOR SCIENCE STUDENTS  
CALL OR WHATSAPP:689 45 44 70



# COMUNICACIÓN SERIE ASÍNCRONA

- La comunicación serie asíncrona se realiza de la siguiente manera:
  - En estado de reposo, la línea de transferencia de datos tiene que estar a nivel alto
  - El inicio de la transmisión de un carácter se indica poniendo, *durante el tiempo de 1 bit*, la línea a 0V (**bit de arranque**)
  - Se transmiten uno por uno cada uno de los bits de la palabra. Se mantiene el valor de cada bit durante el *tiempo de 1 bit*.
    - Se transmite primero el bit menos significativo del carácter
    - Si el bit es un '1' se colocan 5V en la línea, si es un '0' se pone la línea a 0V
  - Después del último bit del carácter, se pone la línea a 5V, para indicar el final del carácter (**bit de parada**) durante el tiempo de 1 bit

Linea en reposo

Cartagena99

CLASES PARTICULARES, TUTORÍAS TÉCNICAS ONLINE  
LLAMA O ENVÍA WHATSAPP: 689 45 44 70

ONLINE PRIVATE LESSONS FOR SCIENCE STUDENTS  
CALL OR WHATSAPP:689 45 44 70



# COMUNICACIÓN SERIE ASÍNCRONA

- Esta forma de comunicación está regida por la selección previa y común (entre receptor y transmisor) de una serie de parámetros:
  - Velocidad de transmisión
    - Los baudios a los que se transmite (9600, 19200, 33600, etc.)
    - Esto determina el tiempo de bit: 9600bps →  $t_{\text{bit}} = 0.1\text{ms}$
  - Longitud del carácter
    - Número de bits por carácter
    - Típicamente suelen ser 7 u 8 (últimamente siempre 8)
  - Tipo de Paridad (par / impar / ninguna)
    - Se trata de un bit que se añade al final del carácter para que se cumpla que en todo carácter transmitido, el número de 1s es un número par o impar (dependiendo de la paridad escogida)
    - Si la paridad es “ninguna” entonces no se transmite ese bit

Cartagena99

CLASES PARTICULARES, TUTORÍAS TÉCNICAS ONLINE  
LLAMA O ENVÍA WHATSAPP: 689 45 44 70

---  
ONLINE PRIVATE LESSONS FOR SCIENCE STUDENTS  
CALL OR WHATSAPP:689 45 44 70



# COMUNICACIÓN SERIE ASÍNCRONA

- La comunicación serie asíncrona se suele especificar con expresiones del tipo: 9600,8,N,1
  - 9600bps
  - 8 bits de datos
  - N = sin paridad (E – paridad par / O – paridad impar)
  - 1 bit de parada
- Además hay que tener en cuenta que la comunicación serie está pensada para transmitir información a distancia
  - Si los bits se envían en TTL (0V – 3V) se atenuarán en la línea y no llegarán al destino si el cable es largo
  - Por tanto se utilizan transductores que convierten a otra señal eléctrica
    - RS-232: los 1s se convierten a una tensión negativa entre -5 y -15V, mientras que los 0s se convierten a una tensión positiva entre +5 y +15V. La conversión la hace un chip (p. ej. MAX232)
    - RS-485: se transmite mediante tensiones diferenciales, sobrepasando una distancia máxima de 1km
    - Etc.

Cartagena99

CLASES PARTICULARES, TUTORÍAS TÉCNICAS ONLINE  
LLAMA O ENVÍA WHATSAPP: 689 45 44 70

ONLINE PRIVATE LESSONS FOR SCIENCE STUDENTS  
CALL OR WHATSAPP: 689 45 44 70



# COMUNICACIÓN SERIE ASÍNCRONA

- La comunicación serie asíncrona suele ser *full-duplex*, ya que se contempla una línea de Tx y otra de Rx
  - En concreto, se utiliza frecuentemente la conexión **null-modem** (o módem nulo):
    - Tx del dispositivo 1 conectado al Rx del dispositivo 2
    - Rx del dispositivo 1 conectado al Tx del dispositivo 2
    - Una señal de GND común a los dos dispositivos
  - Aunque se pueden hacer conexiones más complejas, con control de flujo hardware
    - Hay un conjunto de señales (DCE, RTS, DTE, etc.) que se utilizaban antiguamente para poner en contacto los dos dispositivos, al estilo de una comunicación telefónica
    - A día de hoy casi nunca se utiliza. Se plantean o controles de flujo software (Xon – Xoff), o directamente (lo más habitual) sin **ningún control de flujo** (salvo en la capa de aplicación)

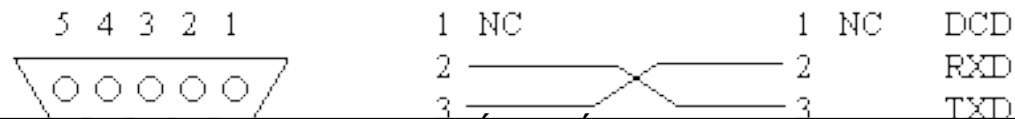

CLASES PARTICULARES, TUTORÍAS TÉCNICAS ONLINE  
 LLAMA O ENVÍA WHATSAPP: 689 45 44 70

ONLINE PRIVATE LESSONS FOR SCIENCE STUDENTS  
 CALL OR WHATSAPP:689 45 44 70

Cartagena99

# TEMA 9: COMUNICACIÓN SERIE ASÍNCRONA (USART) ARQUITECTURA

7

Cartagena99

CLASES PARTICULARES, TUTORÍAS TÉCNICAS ONLINE  
LLAMA O ENVÍA WHATSAPP: 689 45 44 70

---

ONLINE PRIVATE LESSONS FOR SCIENCE STUDENTS  
CALL OR WHATSAPP:689 45 44 70



- La USART del STM32L152RB tiene las siguientes características principales:
  - Comunicación síncrona (que no se va a utilizar)
  - Comunicación asíncrona full duplex
  - Formato de codificación estándar NRZ
  - Generador programable de tasas de comunicación (baudrate)
    - Común a recepción y transmisión
    - Puede llegar a 4Mbps
  - Tamaño de datos programable (8 o 9 bits)
  - Número de bits de parada configurables (1 o 2)
  - Codificador IrDA
  - Capacidad de emulación de comunicación con tarjetas inteligentes (ISO/IEC 7816-3)
  - ~~Habilitación independiente para recepción y transmisión~~

Cartagena99

CLASES PARTICULARES, TUTORÍAS TÉCNICAS ONLINE  
LLAMA O ENVÍA WHATSAPP: 689 45 44 70

---  
ONLINE PRIVATE LESSONS FOR SCIENCE STUDENTS  
CALL OR WHATSAPP:689 45 44 70





# ARQUITECTURA: TRANSMISIÓN

- Para poder transmitir, el bit TE debe estar a 1.
  - En ese caso, cada vez que se envíe una palabra, se irán poniendo los valores correspondientes de cada bit en el pin Tx, atendiendo a la configuración de reloj realizada.
- Procedimiento:
  1. Escribe el valor del bit M y del bit PCE para definir el tamaño de palabra y el uso de paridad, en USARTx→CR1
  2. Decide el número de bits de parada en USARTx→CR2
  3. Selecciona el baudrate en USARTx→BRR
  4. Pon a 1 el bit TE en USARTx→CR1
  5. Habilita la USART poniendo UE=1 en USARTx→CR1
  6. Espera a que el buffer no esté lleno (TXE=1)
  7. Escribe el dato a enviar en USARTx→DR
  8. Renite los pasos 6 y 7 hasta haber terminado de enviar todos los caracteres

Cartagena99

CLASES PARTICULARES, TUTORIAS TECNICAS ONLINE  
LLAMA O ENVIA WHATSAPP: 689 45 44 70

---  
ONLINE PRIVATE LESSONS FOR SCIENCE STUDENTS  
CALL OR WHATSAPP:689 45 44 70



# ARQUITECTURA: RECEPCIÓN

- La USART, una vez habilitada la recepción, detecta la llegada de palabras de 8 o 9 bits (dependiendo del valor de M), con o sin paridad (bit PCE) de forma totalmente automática.
- Procedimiento:
  1. Programa el valor deseado de M y PCE en USART<sub>x</sub>→CR1
  2. Programa el número de bits de parada deseado en USART<sub>x</sub>→CR2
  3. Selecciona el baudrate deseado en USART<sub>x</sub>→BRR
  4. Habilita la recepción poniendo RE=1 en USART<sub>x</sub>→CR1
  5. Habilita la USART poniendo UE=1 en USART<sub>x</sub>→CR1
  6. Cuando se recibe un carácter:
    1. La USART pone RXNE = 1 indicando que ha llegado algo
      - Si las IRQs están habilitadas, saltará la RAI
      - Si se ha detectado algún tipo de error, se activarán los flags correspondientes

Cartagena99

CLASES PARTICULARES, TUTORÍAS TÉCNICAS ONLINE  
LLAMA O ENVÍA WHATSAPP: 689 45 44 70

---  
ONLINE PRIVATE LESSONS FOR SCIENCE STUDENTS  
CALL OR WHATSAPP:689 45 44 70



# ARQUITECTURA: GENERADOR DE BAUDRATES

- El baudrate es común para la recepción que para la transmisión
- La ecuación que relaciona el baudrate es:

$$\text{Tx/Rx baud} = \frac{f_{\text{CK}}}{8 \times (2 - \text{OVER8}) \times \text{USARTDIV}}$$

- Si OVER8=0, la parte fraccional se codifica con 4 bits y programado por DIV\_fraction[3:0] en el USARTx→BRR
- Si OVER8=1, entonces se hace con 3 bits: DIV\_fraction[2:0] en USARTx→BRR
- Ejemplo:
  - Con OVER8=0 y USARTDIV = 25.62
    - Parte fraccionaria:
      - $0.62 * 16 = 9.92$
      - El entero más cercano = 10
      - DIV\_Fraction = 0x0A
    - Parte entera (mantisa):

Cartagena99

CLASES PARTICULARES, TUTORÍAS TÉCNICAS ONLINE  
LLAMA O ENVÍA WHATSAPP: 689 45 44 70

---

ONLINE PRIVATE LESSONS FOR SCIENCE STUDENTS  
CALL OR WHATSAPP:689 45 44 70



# ARQUITECTURA: GENERADOR DE BAUDRATES

Table 90. Error calculation for programmed baud rates at  $f_{PCLK} = 16 \text{ MHz}$  or  $f_{PCLK} = 32 \text{ MHz}$ , oversampling by 16<sup>(1)</sup>

| Oversampling by 16 (OVER8 = 0) |            |                             |  |   |                             |  |         |
|--------------------------------|------------|-----------------------------|--|---|-----------------------------|--|---------|
| Baud rate                      |            | $f_{PCLK} = 16 \text{ MHz}$ |  |   | $f_{PCLK} = 32 \text{ MHz}$ |  |         |
| S.No                           | Desired    | Actual                      | Value programmed in the baud rate register | % Error = (Calculated - Desired)B.Rate / Desired B.Rate | Actual                      | Value programmed in the baud rate register | % Error |
| 1                              | 1.2 KBps   | 1.2 KBps                    | 833.3125                                   | 0   | 1.2 KBps                    | 1666.6875                                  | 0       |
| 2                              | 2.4 KBps   | 2.4 KBps                    | 416.6875                                   | 0   | 2.4 KBps                    | 833.3125                                   | 0       |
| 3                              | 9.6 KBps   | 9.598 KBps                  | 104.1875                                   | 0.02  | 9.601 KBps                  | 208.3125                                   | 0.01    |
| 4                              | 19.2 KBps  | 19.208 KBps                 | 52.0625                                    | 0.04  | 19.196 KBps                 | 104.1875                                   | 0.02    |
| 5                              | 38.4 KBps  | 38.369 KBps                 | 26.0625                                    | 0.08  | 38.415 KBps                 | 52.0625                                    | 0.04    |
| 6                              | 57.6 KBps  | 57.554 KBps                 | 17.375                                     | 0.08  | 57.554 KBps                 | 34.75                                      | 0.08    |
| 7                              | 115.2 KBps | 115.108 KBps                | 8.6875                                     | 0.08  | 115.108 KBps                | 17.375                                     | 0.08    |
| 8                              | 230.4 KBps | 231.884 KBps                | 4.3125                                     | 0.64  | 230.216 KBps                | 8.6875                                     | 0.08    |

01/04/2014 Sistemas Digitales Basados en Microproces

# Cartagena99

CLASES PARTICULARES, TUTORIAS TÉCNICAS ONLINE  
LLAMA O ENVIA WHATSAPP: 689 45 44 70

ONLINE PRIVATE LESSONS FOR SCIENCE STUDENTS  
CALL OR WHATSAPP:689 45 44 70



# ARQUITECTURA: GENERADOR DE BAUDRATES

Table 91. Error calculation for programmed baud rates at  $f_{PCLK} = 16 \text{ MHz}$  or  $f_{PCLK} = 32 \text{ MHz}$ , oversampling by 8<sup>(1)</sup>

| Oversampling by 8 (OVER8 = 1) |            |                             |  |   |                             |  |         |
|-------------------------------|------------|-----------------------------|--|---|-----------------------------|--|---------|
| Baud rate                     |            | $f_{PCLK} = 16 \text{ MHz}$ |  |   | $f_{PCLK} = 32 \text{ MHz}$ |  |         |
| S.No                          | Desired    | Actual                      | Value programmed in the baud rate register | % Error = (Calculated - Desired)B.Rate / Desired B.Rate | Actual                      | Value programmed in the baud rate register | % Error |
| 1                             | 1.2 Kbps   | 1.2 Kbps                    | 1666.625                                   | 0   | 1.2 Kbps                    | 3333.375                                   | 0       |
| 2                             | 2.4 Kbps   | 2.4 Kbps                    | 833.375                                    | 0   | 2.4 Kbps                    | 1666.625                                   | 0       |
| 3                             | 9.6 Kbps   | 9.598 Kbps                  | 208.375                                    | 0.02  | 9.601 Kbps                  | 416.625                                    | 0.01    |
| 4                             | 19.2 Kbps  | 19.208 Kbps                 | 104.125                                    | 0.04  | 19.196 Kbps                 | 208.375                                    | 0.02    |
| 5                             | 38.4 Kbps  | 38.369 Kbps                 | 52.125                                     | 0.08  | 38.415 Kbps                 | 104.125                                    | 0.04    |
| 6                             | 57.6 Kbps  | 57.554 Kbps                 | 34.75                                      | 0.08  | 57.554 Kbps                 | 69.5                                       | 0.08    |
| 7                             | 115.2 Kbps | 115.108 Kbps                | 17.375                                     | 0.08  | 115.108 Kbps                | 34.75                                      | 0.08    |
| 8                             | 230.4 Kbps | 231.884 Kbps                | 8.625                                      | 0.64  | 230.216 Kbps                | 17.375                                     | 0.08    |

# Cartagena99

CLASES PARTICULARES, TUTORÍAS TÉCNICAS ONLINE  
LLAMA O ENVÍA WHATSAPP: 689 45 44 70

ONLINE PRIVATE LESSONS FOR SCIENCE STUDENTS  
CALL OR WHATSAPP:689 45 44 70



# USART: REGISTROS DE CONTROL

- **USARTx→CR1** – Control Register 1:
  - **OVER8** – Modo de sobremuestreo:
    - 0 – Oversampling por 16; 1 – Oversampling por 8
  - **UE** – Habilitación de la USART
  - **M** – Tamaño de Palabra:
    - 0 – 8 bits; 1 – 9 bits
  - **WAKE**: no se utiliza
  - **PCE**: Control de paridad
    - 0 – Deshabilitado; 1 – Habilitado
  - **PS**: Selección de paridad
    - 0 – Paridad par; 1 – Paridad impar
  - **PEIE**: no se utiliza
  - **TXEIE**: Habilitación de IRQ por buffer de transmisión vacío
  - **TCIE**: Habilitación de IRQ por transmisión completada
  - **RXNEIE**: Habilitación de IRQ por carácter recibido
  - **IDLIE** : no se utiliza
  - **TE**: Habilitación de transmisión
  - **RE**: Habilitación de recepción
  - **DWTI SRK**: no se utiliza

# Cartagena99

CLASES PARTICULARES, TUTORÍAS TÉCNICAS ONLINE  
LLAMA O ENVÍA WHATSAPP: 689 45 44 70

---  
ONLINE PRIVATE LESSONS FOR SCIENCE STUDENTS  
CALL OR WHATSAPP:689 45 44 70



# USART: REGISTROS DE CONTROL

## ○ USART<sub>x</sub> → CR2 – Control Register 2:

- LINEN: No se usa en este curso
- **STOP** – Números de bit de parada:
  - 00 – 1 bit; 01 – 0.5 bits; 10 – 2 bits; 11 – 1,5 bits
- CLKEN, CPOL, CPHA, LBCL, LBDIE, LBDL, ADD: no se usan

|      |       |           |    |       |      |      |      |      |       |      |      |          |    |    |    |    |
|------|-------|-----------|----|-------|------|------|------|------|-------|------|------|----------|----|----|----|----|
|      | 15    | 14        | 13 | 12    | 11   | 10   | 9    | 8    | 7     | 6    | 5    | 4        | 3  | 2  | 1  | 0  |
| Res. | LINEN | STOP[1:0] |    | CLKEN | CPOL | CPHA | LBCL | Res. | LBDIE | LBDL | Res. | ADD[3:0] |    |    |    |    |
|      | rw    | rw        | rw | rw    | rw   | rw   | rw   |      | rw    | rw   | rw   | rw       | rw | rw | rw | rw |

## ○ USART<sub>x</sub> → CR3 – Control Register 3:

- Pensado para controlar las funciones adicionales de la USART (DMA, tarjetas inteligentes, IrDA, etc.)
- No se usa en este curso

# Cartagena99

CLASES PARTICULARES, TUTORÍAS TÉCNICAS ONLINE  
 LLAMA O ENVÍA WHATSAPP: 689 45 44 70

---

ONLINE PRIVATE LESSONS FOR SCIENCE STUDENTS  
 CALL OR WHATSAPP: 689 45 44 70



# USART: REGISTROS DE CONTROL

## ○ USART<sub>x</sub>→BRR – Baud Rate Register:

- Registro de 32 bits, donde sólo se usan los 16 menos significativos:
  - USART<sub>x</sub>→BRR[15:4] – DIV\_Mantissa
  - USART<sub>x</sub>→BRR[3:0] – DIV\_Fraction

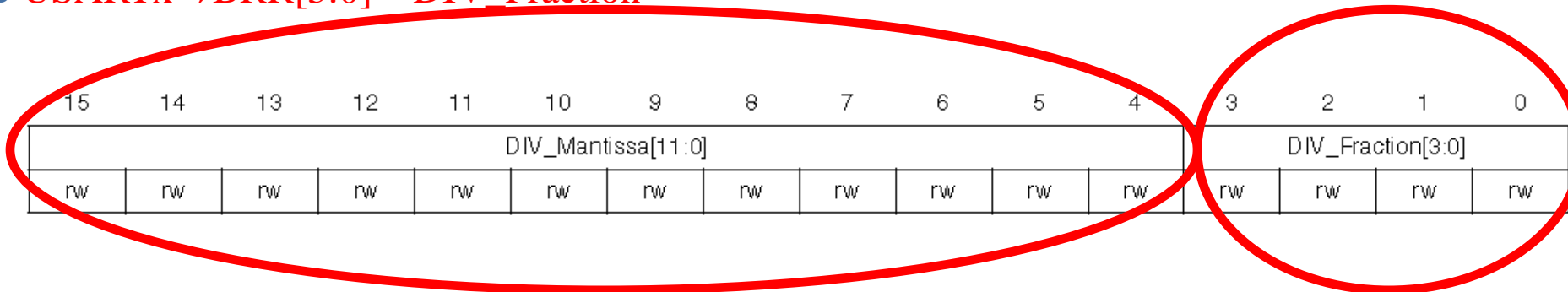

Cartagena99

CLASES PARTICULARES, TUTORÍAS TÉCNICAS ONLINE  
LLAMA O ENVÍA WHATSAPP: 689 45 44 70

---

ONLINE PRIVATE LESSONS FOR SCIENCE STUDENTS  
CALL OR WHATSAPP:689 45 44 70





# USART: REGISTROS DE DATOS

## ○ USART<sub>x</sub>→DR – Data Register

- Es un registro de 32 bits, pero del cual sólo se usan los 8 bits menos significativos
- Internamente son dos registros, uno de recepción y otro de transmisión, pero a nivel de software es uno sólo, en el que si se escribe, se transmite, y si se lee, se lee el último byte recibido.

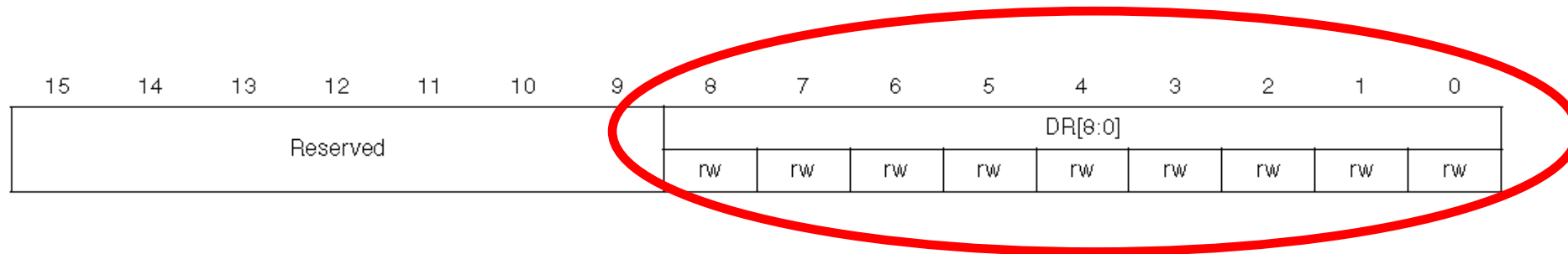

Cartagena99

CLASES PARTICULARES, TUTORÍAS TÉCNICAS ONLINE  
LLAMA O ENVÍA WHATSAPP: 689 45 44 70

---

ONLINE PRIVATE LESSONS FOR SCIENCE STUDENTS  
CALL OR WHATSAPP:689 45 44 70



# USART: REGISTROS DE ESTADO

## ○ USART<sub>x</sub>→SR – Status Register:

- Registro de 32 bits, que contiene los 10 flags de eventos:
  - CTS y LBD: no se van a utilizar
  - **TXE**: Transmit Data Register Empty.
    - Se limpia al escribir en USART<sub>x</sub>→DR
  - **TC**: Transmission Complete
    - Se limpia con la secuencia: 1.- Lee el USART<sub>x</sub>→SR, 2.- Escribe en USART<sub>x</sub>→DR
  - **RXNE**: Read data register Not Empty
    - Se limpia leyendo el USART<sub>x</sub>→DR
  - IDLE: no se va a utilizar
  - ORE: Overrun Error.
    - Se limpia por secuencia.
  - NF, FE, PE: no se van a utilizar.

Cartagena99

CLASES PARTICULARES, TUTORÍAS TÉCNICAS ONLINE  
LLAMA O ENVÍA WHATSAPP: 689 45 44 70

---  
ONLINE PRIVATE LESSONS FOR SCIENCE STUDENTS  
CALL OR WHATSAPP:689 45 44 70

# TEMA 9: COMUNICACIÓN SERIE ASÍNCRONA (USART) ¿CÓMO UTILIZAR Y PROBAR LA USART?

19

Cartagena99

CLASES PARTICULARES, TUTORÍAS TÉCNICAS ONLINE  
LLAMA O ENVÍA WHATSAPP: 689 45 44 70

---

ONLINE PRIVATE LESSONS FOR SCIENCE STUDENTS  
CALL OR WHATSAPP:689 45 44 70

# EJEMPLOS: ¿CÓMO UTILIZAR Y PROBAR LA USART? (1)

- Una primera solución para poder probar la comunicación serie es conectar los pines de la USART a un transductor RS-232 (por ejemplo, el MAX232).
- Como la placa STM32L-Discovery tiene disponibles los pines PB6 y PB7, se hace la conexión como se indica en la figura

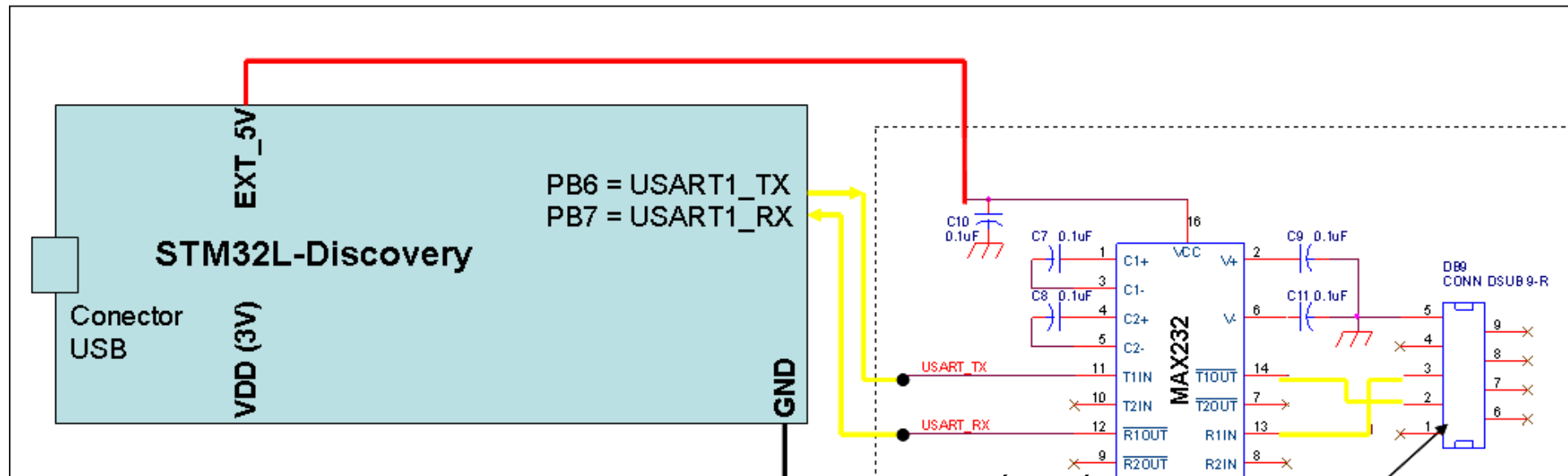

Cartagena99

CLASES PARTICULARES, TUTORÍAS TÉCNICAS ONLINE  
LLAMA O ENVÍA WHATSAPP: 689 45 44 70

ONLINE PRIVATE LESSONS FOR SCIENCE STUDENTS  
CALL OR WHATSAPP:689 45 44 70



## EJEMPLOS: ¿CÓMO UTILIZAR Y PROBAR LA USART? (2)

- Es importante tener en cuenta que habrá que utilizar un conector DB9 hembra para dicha conexión. La siguiente fotografía muestra el trabajo de montaje necesario:

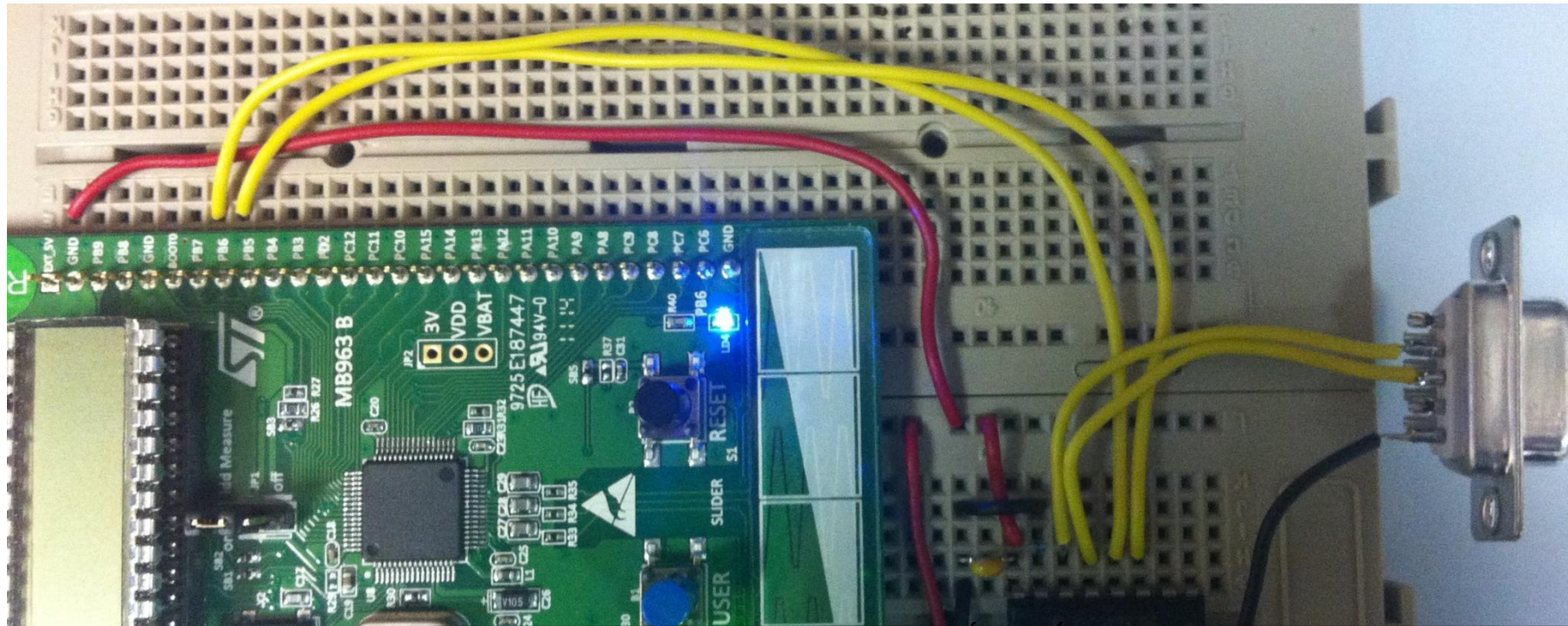

Cartagena99

CLASES PARTICULARES, TUTORIAS TECNICAS ONLINE  
LLAMA O ENVIA WHATSAPP: 689 45 44 70

---  
ONLINE PRIVATE LESSONS FOR SCIENCE STUDENTS  
CALL OR WHATSAPP:689 45 44 70



## EJEMPLOS: ¿CÓMO UTILIZAR Y PROBAR LA USART? (3)

- Como la mayoría de los ordenadores actuales no poseen puertos serie (COM), sino solamente puertos USB, hay que añadir a este montaje un adaptador USB-RS232, que instalan un driver que crea un puerto COM virtual



- Finalmente, para probar la comunicación hay que utilizar un programa de comunicaciones, como el Hyperterminal de Windows
  - En Windows 7 no se incluye el Hyperterminal, por lo que hay que copiarlo de una versión de XP, o utilizar otro tipo de terminal como:
    - <http://en.sourceforge.jp/projects/tssh2/downloads/54081/teraterm-4.72.exe/>

Cartagena99

CLASES PARTICULARES, TUTORÍAS TÉCNICAS ONLINE  
LLAMA O ENVÍA WHATSAPP: 689 45 44 70

---

ONLINE PRIVATE LESSONS FOR SCIENCE STUDENTS  
CALL OR WHATSAPP: 689 45 44 70

## EJEMPLOS: ¿CÓMO UTILIZAR Y PROBAR LA USART? (4)

- Otra solución es conectar los pines de la USART a un transductor TTL-USB (por ejemplo, el USB-STC-ISP).
  - Como la placa STM32L-Discovery tiene disponibles los pines PB6 y PB7, se hace la conexión como se indica en la figura

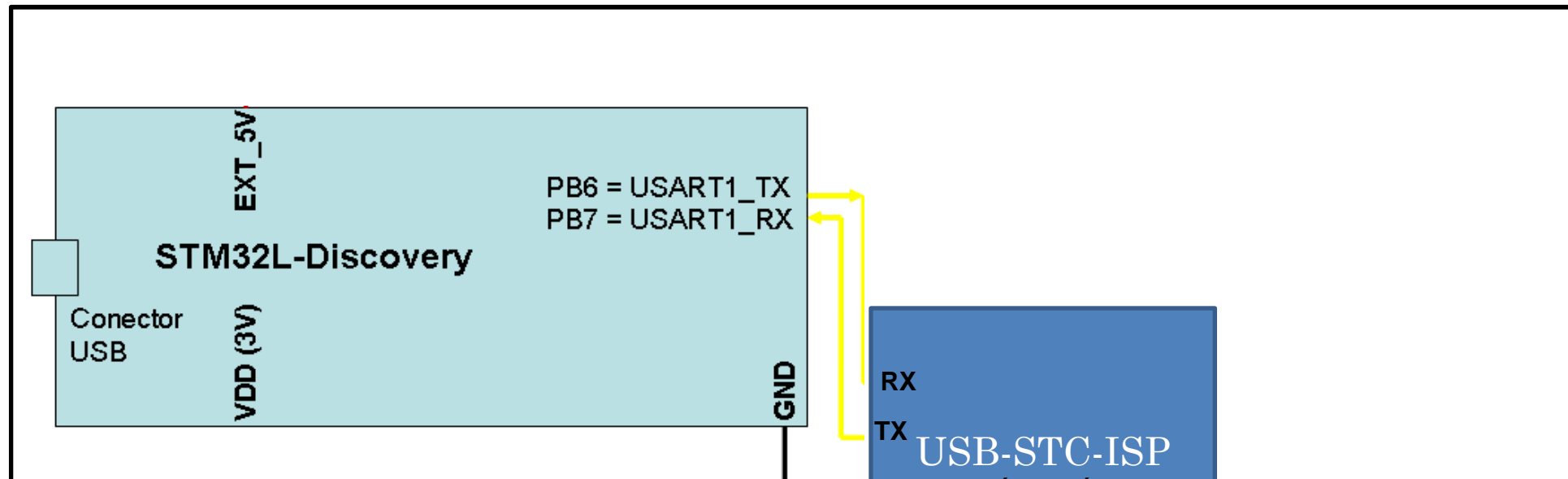

Cartagena99

CLASES PARTICULARES, TUTORÍAS TÉCNICAS ONLINE  
LLAMA O ENVÍA WHATSAPP: 689 45 44 70

---  
ONLINE PRIVATE LESSONS FOR SCIENCE STUDENTS  
CALL OR WHATSAPP: 689 45 44 70





## EJEMPLOS: ¿CÓMO UTILIZAR Y PROBAR LA USART? (2)

- La conexión con el PC sería la mostrada en la siguiente figura:

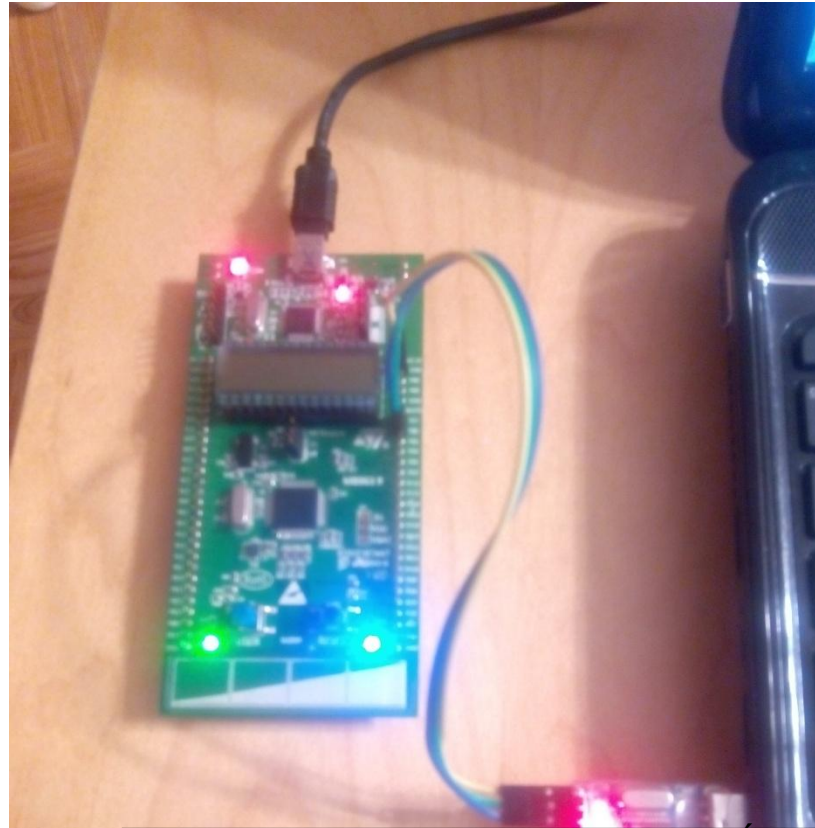

Cartagena99

CLASES PARTICULARES, TUTORÍAS TÉCNICAS ONLINE  
LLAMA O ENVÍA WHATSAPP: 689 45 44 70

---

ONLINE PRIVATE LESSONS FOR SCIENCE STUDENTS  
CALL OR WHATSAPP:689 45 44 70



# TEMA 9: COMUNICACIÓN SERIE ASÍNCRONA (USART) EJEMPLO: TRANSMISIÓN POR ESPERA ACTIVA

25

Cartagena99

CLASES PARTICULARES, TUTORÍAS TÉCNICAS ONLINE  
LLAMA O ENVÍA WHATSAPP: 689 45 44 70

---

ONLINE PRIVATE LESSONS FOR SCIENCE STUDENTS  
CALL OR WHATSAPP:689 45 44 70



# EJEMPLO: TX POR ESPERA ACTIVA (1)

- Se transmite un carácter al PC tras la pulsación del botón USER, empezando por la 'A' e incrementando en una unidad. La comunicación es a 9600,8,N,1

```
#include "stm3211xx.h"
#include "Biblioteca_SDM.h"
#include "Utiles_SDM.h"

int main(void){

    unsigned char valor = 'A';
    Init_SDM();
    Init_LCD();

    // PA0 (Boton User) como entrada (00)
    GPIOA->MODER &= ~(1 << (0*2 +1));
    GPIOA->MODER &= ~(1 << (0*2));

    // Entrada PA0 sin pull-up, pull-down (00)
    GPIOA->PUPDR &= ~(11 << (0*2));

    // Configuración del USART
```

Cartagena99

CLASES PARTICULARES, TUTORÍAS TÉCNICAS ONLINE  
LLAMA O ENVÍA WHATSAPP: 689 45 44 70

ONLINE PRIVATE LESSONS FOR SCIENCE STUDENTS  
CALL OR WHATSAPP:689 45 44 70



## EJEMPLO: TX POR ESPERA ACTIVA (2)

- Se transmite un carácter al PC tras la pulsación del botón USER, empezando por la 'A' e incrementando en una unidad. La comunicación es a 9600,8,N,1

```
// Comunicación 9600,8,N,1 con PCLK = 32Mhz
USART1->CR1 = 0x00000008; // OVER8 = 0 -> Oversampling = 16 -> DIV_fraction[3:0] en el USARTx->BRR usa 4 bits
// UE = 0 -> Deshabilitación de la USART
// M = 0 -> Tamaño de palabra: 8 bits
// PCE = 0 -> Control de paridad deshabilitado
// TXEIE, TCIE, RXNEIE = 0 -> Sin IRQs en la comunicación
// TE = 1 -> Habilitación de la transmisión
// RE = 0 -> Deshabilitación de la recepción

USART1->CR2 = 0x00000000; // STOP = 00 -> Números de bit de parada = 1
USART1->BRR = 0x00000D05; // 9600 baudios -> USARTDIV = 208,3125 (mirar tabla de teoría para 32Mhz)
// Mantisa = 208 = 0xD0;
// Fracción = 0,31*16 = 5 = 0X05;

// Habilitación del USART
USART1->CR1 |= 0x01 << 13; // UE = 1 en el bit 13 del CR1

LCD_Texto("PULSA"); // Nada más arrancar sale PULSA en el display
while (1) {
    if ((GPIOA->IDR&0x00000001)!=0) // Si pulso PA0 comunico, si no, no hago nada
    {
        while ((GPIOA->IDR&0x00000001)!=0) // Espero un poco para evitar rebotes
        {
            espera(70000);
        }
    }
}
```

Cartagena99

CLASES PARTICULARES, TUTORÍAS TÉCNICAS ONLINE  
LLAMA O ENVÍA WHATSAPP: 689 45 44 70

---

ONLINE PRIVATE LESSONS FOR SCIENCE STUDENTS  
CALL OR WHATSAPP:689 45 44 70



# PRUEBA DEL EJEMPLO EXPLICADO

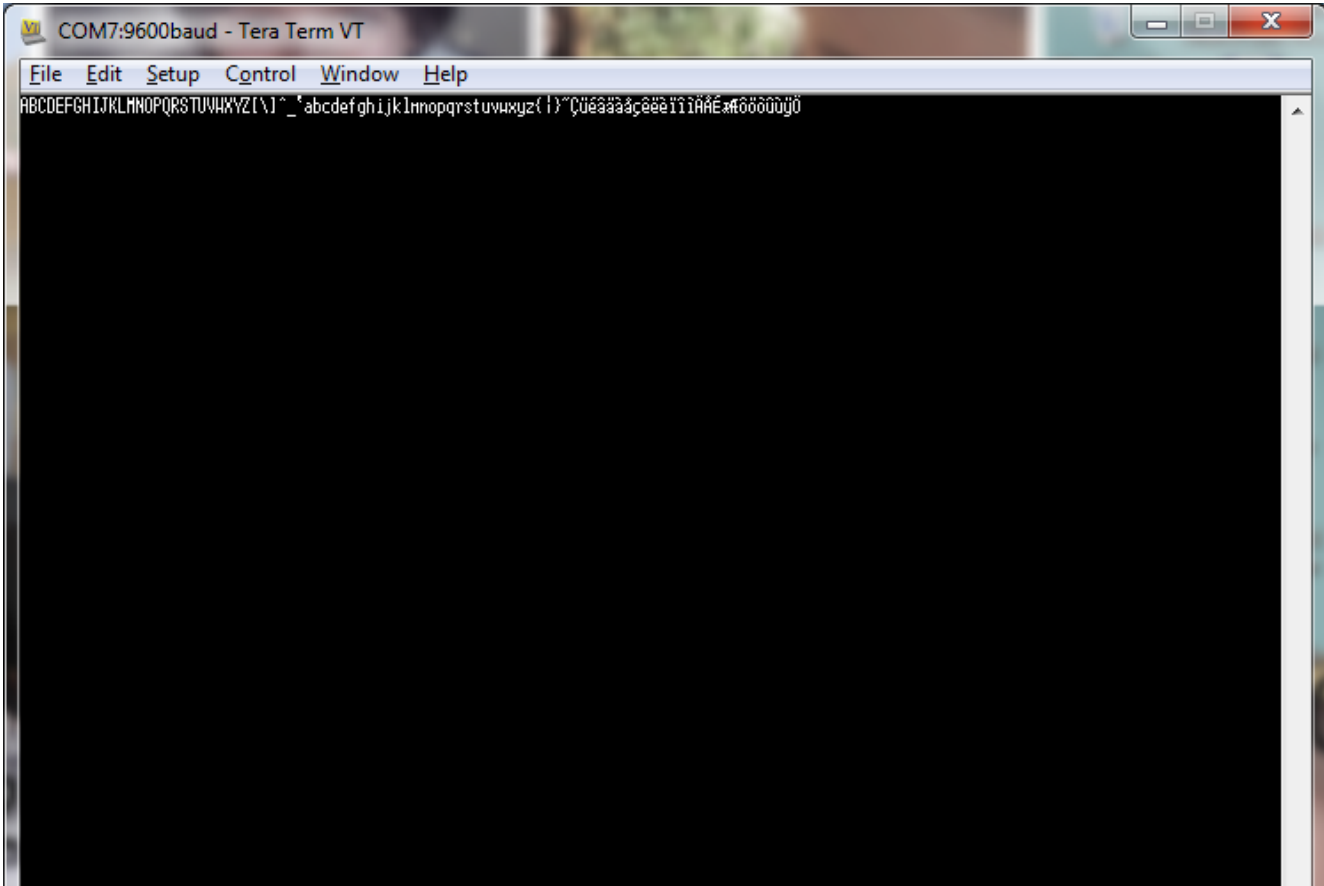

## Cartagena99

CLASES PARTICULARES, TUTORIAS TECNICAS ONLINE  
LLAMA O ENVIA WHATSAPP: 689 45 44 70

---

ONLINE PRIVATE LESSONS FOR SCIENCE STUDENTS  
CALL OR WHATSAPP:689 45 44 70

# TEMA 9: COMUNICACIÓN SERIE ASÍNCRONA (USART) EJEMPLO: TX Y RX POR ESPERA ACTIVA

29

Cartagena99

CLASES PARTICULARES, TUTORÍAS TÉCNICAS ONLINE  
LLAMA O ENVÍA WHATSAPP: 689 45 44 70

---

ONLINE PRIVATE LESSONS FOR SCIENCE STUDENTS  
CALL OR WHATSAPP:689 45 44 70



# EJEMPLO: TX Y RX POR ESPERA ACTIVA (1)

- Se espera la recepción de un carácter desde el PC, se incrementa en uno y se transmite ese nuevo valor

```
#include "stm3211xx.h"
#include "Biblioteca_SDM.h"
#include "Utiles_SDM.h"

int main(void){

    unsigned char valor = 'A';
    Init_SDM();

    // Configuración del USART

    // PB7 y PB6 como AF - USART
    GPIOB->MODER |= (0x01 << (2*7+1)); // (10 la posición de PB6 en MODER)
    GPIOB->MODER &= ~(0x01 << (2*7));
    GPIOB->MODER |= (0x01 << (2*6+1));
    GPIOB->MODER &= ~(0x01 << (2*6)); // (10 la posición de PB7 en MODER)
    GPIOB->AFR[0] = 0x77000000; // AF7 = 0111 -> La función AF es la función USART
    // 0111 en la posición del PB6 y del PB7 en AFR[0])

    // Comunicación 9600,8,N,1 con PCLK = 32MHz
    USART1->CR1 = 0x0000000C; // OVER8 = 0 -> Oversampling = 16 -> DIV_fraction[3:0] en el USARTx->BRR usa 4 bits
    // UE = 0 -> Deshabilitación de la USART
    // M = 0 -> Modo de espera de 9 bits
```

**Cartagena99**

CLASES PARTICULARES, TUTORÍAS TÉCNICAS ONLINE  
LLAMA O ENVÍA WHATSAPP: 689 45 44 70

---  
ONLINE PRIVATE LESSONS FOR SCIENCE STUDENTS  
CALL OR WHATSAPP:689 45 44 70



## EJEMPLO: TX Y RX POR ESPERA ACTIVA (2)

- Se espera la recepción de un carácter desde el PC, se incrementa en uno y se transmite ese nuevo valor

```
USART1->CR2 = 0x00000000; // STOP = 00 -> Números de bit de parada = 1
USART1->BRR = 0x00000D05; // 9600 baudios -> USARTDIV = 208,3125 (mirar tabla de teoría para 32Mhz)
// Mantisa = 208 = 0xD0;
// Fracción = 0,31*16 = 5 = 0X05;

// Habilitación del USART
USART1->CR1 |= 0x01 << 13; // UE = 1 en el bit 13 del CR1

while (1) {

    while ((USART1->SR & 0x0020)==0); // Si no he recibido nada (RXNE = 0), espero

    valor = USART1->DR; // Cuando haya recibido, cojo el dato
    valor++; // E incremento en un caracter

    while ((USART1->SR & 0x0080)== 0); // Si no puedo enviar (TXE = 0), espero

    USART1->DR = valor; // Cuando pueda enviar, envío el carácter

}
```

**Cartagena99**

CLASES PARTICULARES, TUTORÍAS TÉCNICAS ONLINE  
LLAMA O ENVÍA WHATSAPP: 689 45 44 70

---

ONLINE PRIVATE LESSONS FOR SCIENCE STUDENTS  
CALL OR WHATSAPP:689 45 44 70





# PRUEBA DEL EJEMPLO EXPLICADO

- Se pulsa **querty** en el teclado y el micro devuelve lo mostrado

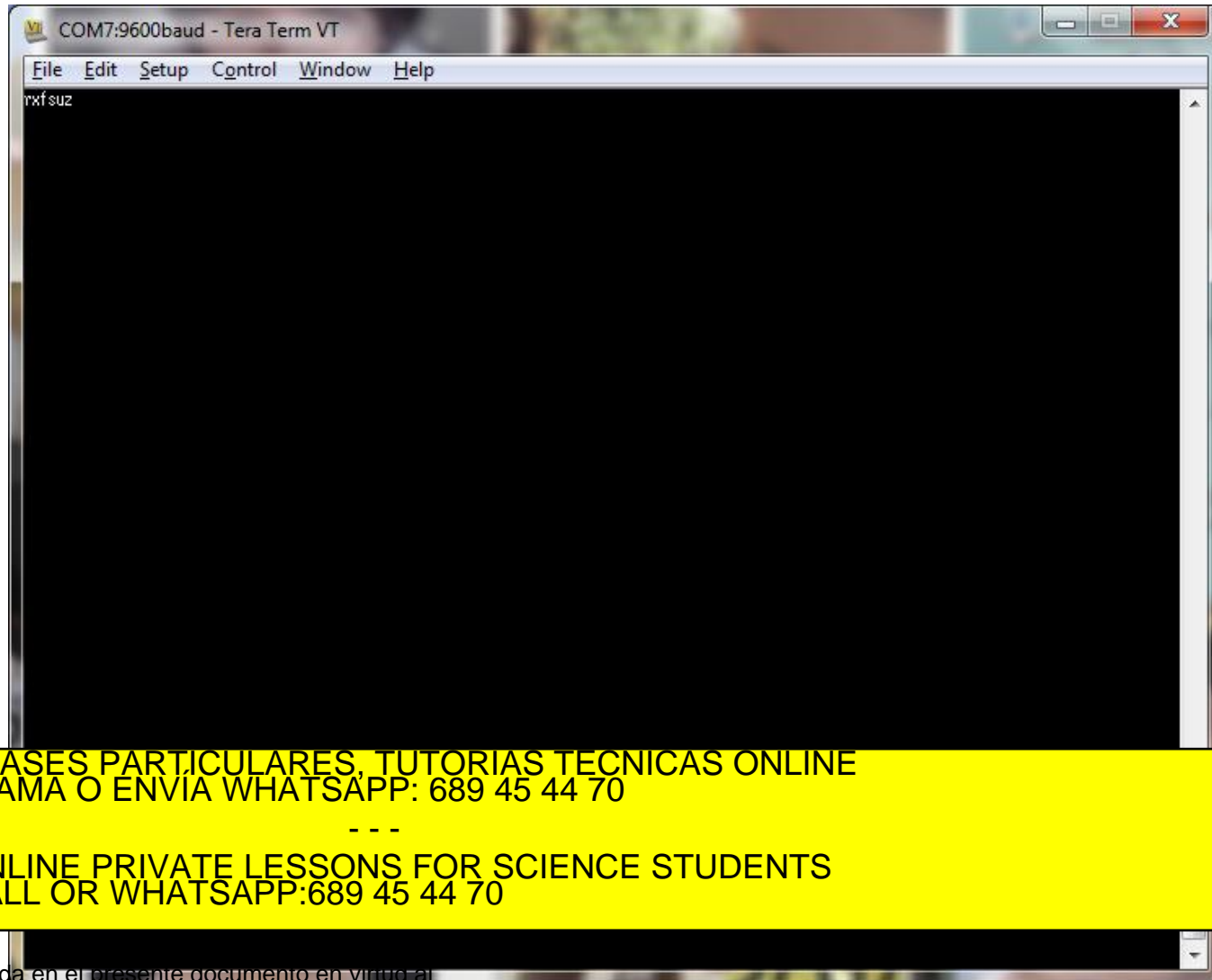
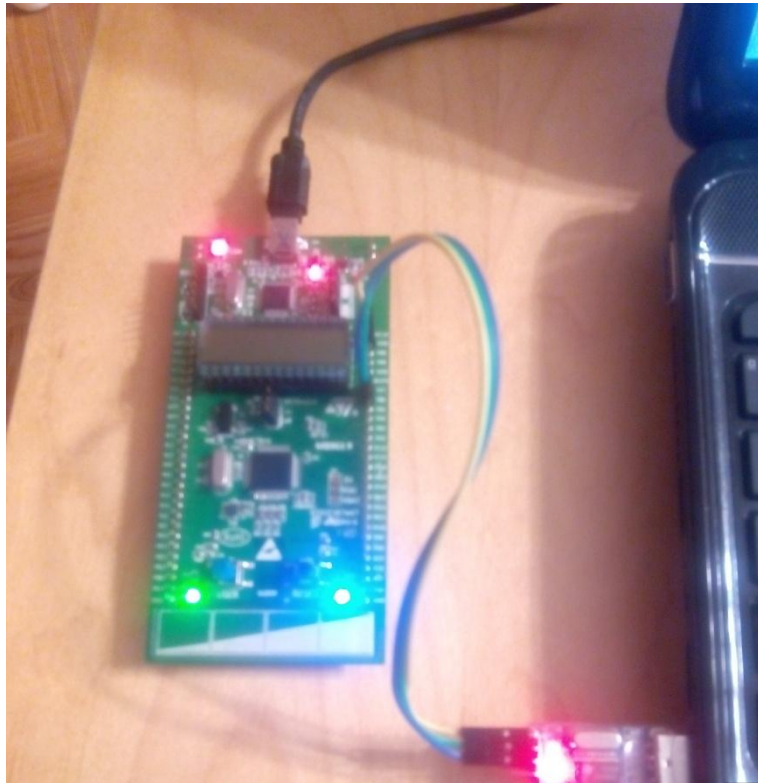

Cartagena99

CLASES PARTICULARES, TUTORIAS TECNICAS ONLINE  
LLAMA O ENVIA WHATSAPP: 689 45 44 70

---

ONLINE PRIVATE LESSONS FOR SCIENCE STUDENTS  
CALL OR WHATSAPP:689 45 44 70



# TEMA 9: COMUNICACIÓN SERIE ASÍNCRONA (USART) EJEMPLO: RECEPCIÓN POR INTERRUPCIONES

33

Cartagena99

CLASES PARTICULARES, TUTORÍAS TÉCNICAS ONLINE  
LLAMA O ENVÍA WHATSAPP: 689 45 44 70

---

ONLINE PRIVATE LESSONS FOR SCIENCE STUDENTS  
CALL OR WHATSAPP:689 45 44 70



# EJEMPLO DE USO CON RX POR IRQ (1)

- El mismo ejemplo pero con IRQs en la Recepción

```
#include "stm3211xx.h"
#include "Biblioteca_SDM.h"
#include "Utiles_SDM.h"

unsigned char valor=0;

void USART1_IRQHandler(void)          // Interrupción de la USART
{
    if ((USART1->SR & 0x0020)!=0)     // Si he recibido algo (RXNE = 1), ejecuto lo siguiente
    {
        valor = USART1->DR;           // Cojo el valor recibido
        valor++;                       // Incremento en un carácter
    }
}

int main(void){

    Init_SDM();

    // Configuración del USART

    // PB7 y PB6 como AF - USART
```

**Cartagena99**

CLASES PARTICULARES, TUTORÍAS TÉCNICAS ONLINE  
LLAMA O ENVÍA WHATSAPP: 689 45 44 70

---

ONLINE PRIVATE LESSONS FOR SCIENCE STUDENTS  
CALL OR WHATSAPP:689 45 44 70

```
// 0111 en la posición del PB6 y del PB7 en AFR[0])
```



## EJEMPLO DE USO CON RX POR IRQ (2)

### ◦ El mismo ejemplo pero con IRQs en la Recepción

```
// Comunicación 9600,8,N,1 con PCLK = 32MHz
USART1->CR1 = 0x0000000C; // OVER8 = 0 -> Oversampling = 16 -> DIV_fraction[3:0] en el USARTx->BRR usa 4 bits
// UE = 0 -> Deshabilitación de la USART
// M = 0 -> Tamaño de palabra: 8 bits
// PCE = 0 -> Control de paridad deshabilitado
// TXEIE, TCIE, RXNEIE = 0 -> Sin IRQs en la comunicación
// TE = 1 -> Habilitación de la transmisión
// RE = 1 -> Habilitación de la recepción

USART1->CR2 = 0x00000000; // STOP = 00 -> Números de bit de parada = 1
USART1->BRR = 0x00000D05; // 9600 baudios -> USARTDIV = 208,3125 (mirar tabla de teoría para 32Mhz)
// Mantisa = 208 = 0xD0;
// Fracción = 0,31*16 = 5 = 0X05;

// Habilitación del USART
USART1->CR1 |= 0x01 << 13; // UE = 1 en el bit 13 del CR1

// Habilitación de la IRQ de la USART
USART1->CR1 |= 0x01 << 5; // RXNEIE = 1 -> Habilitación de IRQ por carácter recibido
NVIC->ISER[1] |= (1 << (37-32)); // Habilita la IRQ de la USART en el NVIC
```

```
while (1) {
```

**Cartagena99**

CLASES PARTICULARES, TUTORÍAS TÉCNICAS ONLINE  
LLAMA O ENVÍA WHATSAPP: 689 45 44 70

---  
ONLINE PRIVATE LESSONS FOR SCIENCE STUDENTS  
CALL OR WHATSAPP:689 45 44 70



# PRUEBA DEL EJEMPLO EXPLICADO

- Se pulsa **querty** en el teclado y el micro devuelve lo mostrado

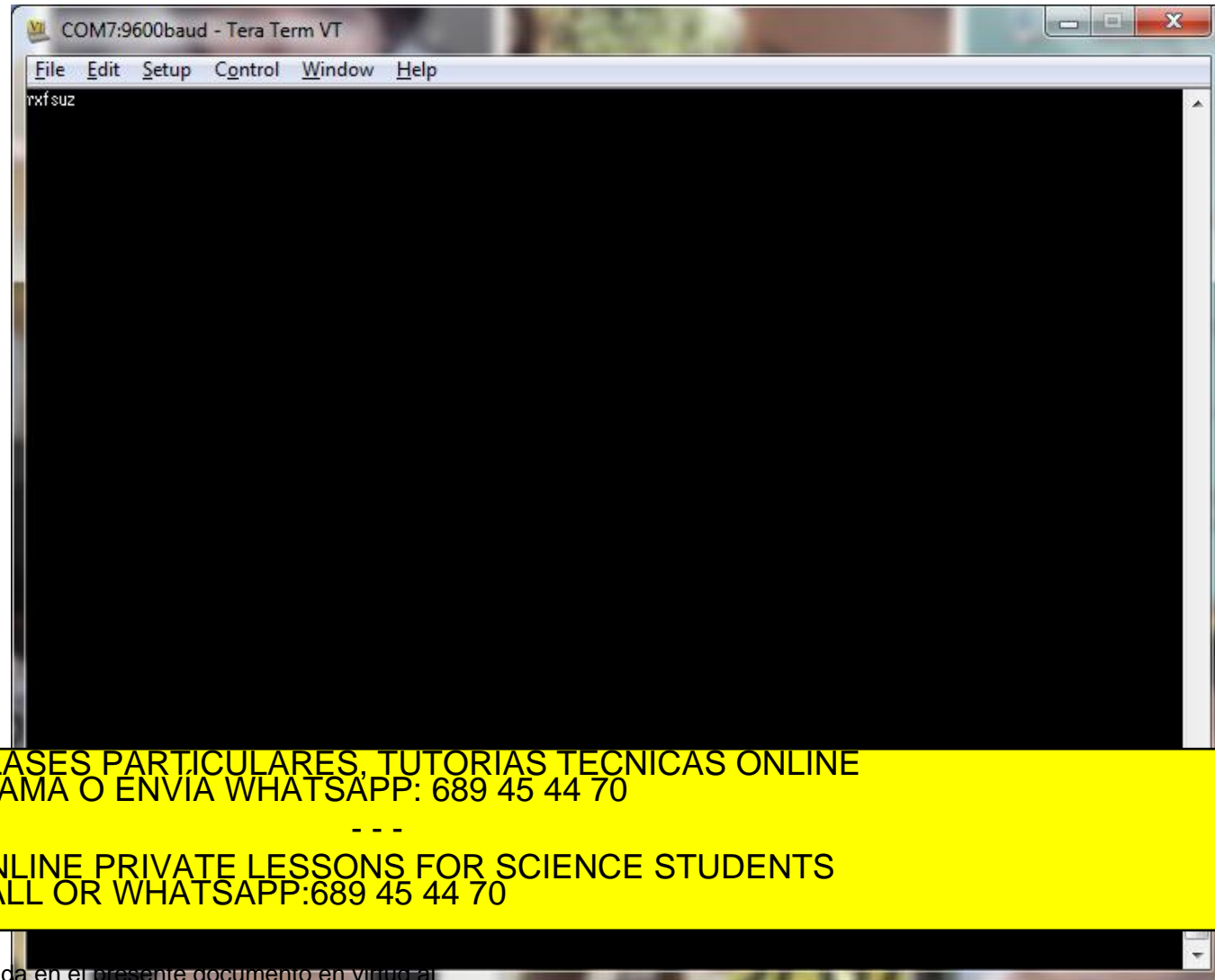

Cartagena99

CLASES PARTICULARES, TUTORIAS TECNICAS ONLINE  
LLAMA O ENVIA WHATSAPP: 689 45 44 70

---

ONLINE PRIVATE LESSONS FOR SCIENCE STUDENTS  
CALL OR WHATSAPP:689 45 44 70



## EJEMPLOS Y EJERCICIOS

1. **Análisis de los Ejemplos:** Realice el diagrama de flujo de los ejemplos, cree los proyectos y al escribir el código comente lo que hace cada línea (a nivel funcional). Ejecútelos y depúrelos.
2. Cree un programa completo que genere señales cuadradas de duty cycle del 50%, en el que la frecuencia venga dada por puerto serie, y el periodo medido se envíe por puerto serie cada dos segundos.
  1. Considere que la frecuencia la da en Hz con 3 caracteres (siempre tres), seguido de un retorno de carro.
  2. Envíe el periodo en milisegundos.
3. Cree un programa que, a través del puerto serie, se pida comprobar cada una de las funcionalidades de la placa de la que dispone.

Cartagena99

CLASES PARTICULARES, TUTORÍAS TÉCNICAS ONLINE  
LLAMA O ENVÍA WHATSAPP: 689 45 44 70

ONLINE PRIVATE LESSONS FOR SCIENCE STUDENTS  
CALL OR WHATSAPP: 689 45 44 70